

**CARPORTS/CARPORTY/
PRÍSTREŠKY NA AUTÁ/WIATY GARAŻOWE/
ABRI DE VOITURE/BOX AUTO/CARPORT/
COCHERA/NADSTREŠEK ZA AVTO/
AUTÓBEÁLLÓ/HABECI ZA AVTOMOBILI/
COPERTINE AUTO/CARPORTE/AUTOKATOKSET**

| A110000921 |

DE Aufbauanleitung & Nutzungshinweise
GB Assembly and Safety Instructions
CZ Pokyny k montáži a bezpečnosti
PL Instrukcje montażu i bezpieczeństwa
FR Instructions de montage et de sécurité
IT Istruzioni di montaggio e sicurezza
PT Instruções de montagem e segurança
ES Instrucciones de montaje y seguridad
SI Navodila za montažo in varnost
HU Szerelési és biztonsági utasítások
BG Инструкции за монтаж и безопасност
RO Instrucțiuni de asamblare și siguranță
NL Montage- en veiligheidsinstructies
DK Monterings- og sikkerhedsinstruktioner
FI Kokoonpano- ja turvallisuusohjeet

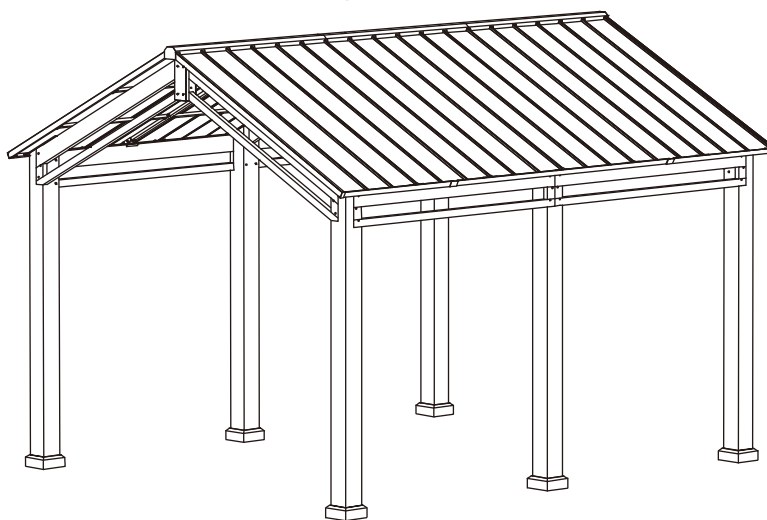

www.sunjoyonline.eu



helpme@sunjoyonline.eu

DE BEDIENUNGS - UND SICHERHEITSHINWEISE

Herzlichen Dank, dass Sie sich für unser Produkt entschieden haben. Bei Fragen, Problemen oder Anreizen wenden Sie sich gerne jederzeit an unseren Kundenservice. Wir wünschen Ihnen viel Freude an Ihrem neuen Produkt.

Um das Risiko von Verletzungen und Beschädigungen am Produkt zu vermeiden, bitten wir Sie die nachfolgenden Sicherheits- und Pflegehinweise und die Aufbauanleitung zu beachten.

WICHTIG

Bitte beachten Sie ALLE hier aufgelisteten Sicherheits- und Warnhinweise.

Entfernen Sie vor Gebrauch sämtliche Verpackungsmaterialien.

Vor der Montage prüfen Sie bitte die mitgelieferten Teile auf Vollständigkeit und Unversehrtheit.

Die Bedienungs- und Sicherheitshinweise sollten sorgfältig und in der Nähe des Produktes aufbewahrt werden.

Diese Anweisungen sind Teil des Lieferumfangs.

Dieses Produkt ist ausschließlich für den Privatgebrauch geeignet und darf nicht für gewerbliche Zwecke verwendet werden.

WARNHINWEISE

Es sollte immer ausreichend Abstand zu Schläuchen, Gas- oder Elektroleitungen gewahrt werden. Informieren Sie sich im Vorfeld bei Ihren örtlichen Behörden um Schäden diesbezüglich zu vermeiden.

Falls Sie geeignete Heizgeräte (Auskunft hierzu im Fachhandel) nutzen, halten Sie bitte einen Abstand von mindestens 1,2 m zu Planenmaterial ein. Bitte nutzen sie KEIN offenes Feuer oder Heizgeräte mit offener Flamme carport.

Sie sind beim Aufbau für die angemessene Verankerung und damit für die Sicherheit das Produkt verantwortlich. Damit die Sicherheit des Produktes und anderer gewährleistet ist, prüfen Sie die Verankerung bitte regelmäßig. Eine gute Verankerung kann die Lebensdauer der Einzelteile und des carports verlängern.

Damit Ihre eigene Sicherheit gewährleistet ist, tragen Sie beim Aufbau bitte einen Helm, Handschuhe und stabile Schuhe. Das Metall kann scharfe Kanten aufweisen und durch die Rostschutzbehandlung ölig sein.

Bei Schneefall, starken Regenfällen oder anderen Belastungen muss unbedingt darauf geachtet werden, dass das Dach regelmäßig und zeitnah gesäubert und von den oben stehenden Dingen befreit wird.

Erstickengefahr - Plastiktüten und Ersatzteile bitte außer Reichweite von Säuglingen und Kindern aufbewahren.

AUFBAU & VERWENDUNG

Planen Sie beim ersten Aufbau etwas mehr Zeit ein. Anschließend wird es immer zügiger gehen. Das Aufbauprinzip ist einfach. Beachten Sie dabei unsere Grafik der einzelnen Schritte.

Führen Sie die Verschraubung der Teile manuell mit einem Inbusschlüssel aus oder mit einem Akkuschauber auf niedriger Stufe. Bitte gehen Sie schonend mit dem Material um.

VORSICHT - Bitte achten Sie während der gesamten Montage, dass Sie sich oder andere nicht verletzen, besonders beim Heben schwerer oder langer Teile.

Die Montage sollte ausschließlich von mindestens zwei Erwachsenen durchgeführt werden. Achten Sie darauf, dass sich keine Kinder während des Aufbaus in der Nähe befinden.

Achten Sie darauf, dass Sie das Produkt auf einer geeigneten, ebenen und stabilen Oberfläche aufbauen.

Verwenden Sie nur die mitgelieferten Materialien.

Jedes Land hat Vorschriften für das Errichten von mobilen- Carports und immobilen Bauten. Erfragen Sie bitte bei Ihrer örtlichen Behörde, ob Genehmigungen für Ihren Nutzungszweck erforderlich sind. In manchen Ländern ist die carportgröße entscheidend für eine eventuelle Genehmigung.

PFLEGE & AUFBEWAHRUNG

Für Schäden jeglicher Art die aufgrund von Naturgewalten auftreten wird keine Garantie übernommen.

Starker Wind kann unter Umständen Schäden am carport herbeiführen. Daher sollte das Produkt nicht über längere Zeit unbeaufsichtigt bleiben.

Sehen Sie davon ab, das Metallgestänge zu verändern: weder durch das Anbauen und/oder Anschweißen anderweitiger Materialien, noch durch Einkerbungen und/oder Verformungen des Materials.

HOLZPFLEGERICHTLINIEN

Holz benötigt im Laufe seiner Lebensdauer etwas Pflege und Aufmerksamkeit, um eine lang anhaltende schöne Oberfläche zu gewährleisten. Durch die richtige Reinigung und Pflege bleiben Ihre Holzprodukte lange schön. Bitte befolgen Sie diese Richtlinien, um Ihre Holzoberflächen zu pflegen

Ausbleichen und Verwitterung: Holz ist ein Naturprodukt und wird sich voraussichtlich im Laufe der Zeit verändern. Lange Sonneneinstrahlung kann zum Verblässen der Farbe führen. Wetterextreme, Temperaturschwankungen und Feuchtigkeitshochs/-tiefs führen dazu, dass sich Holz ausdehnt und zusammenzieht, was möglicherweise zu Verwerfungen und Rissen führt. Knoten und kleine Oberflächenrisse sind natürlich vorkommend und beeinträchtigen die Festigkeit des Produkts nicht.

Trocken halten: Längere Nässe und hohe oder niedrige Luftfeuchtigkeit können für Holz schädlich sein. Risse oder Splitter aufgrund von extremen Bedingungen außerhalb des normalen Feuchtigkeitsbereichs von 35-65 % fallen nicht unter unsere Garantie. Es ist ratsam, eine längere Einwirkung von Feuchtigkeit zu vermeiden.

Reinigung: Häufige leichte Reinigung wird empfohlen. Regelmäßig mit einem leicht feuchten, weichen Tuch abstauben und anschließend trocken wischen (in Richtung der Holzmaserung). Verwenden Sie für eine gründlichere Reinigung ein weiches Tuch und eine sanfte Seifenlösung (verdünnen Sie ¼ Tasse milde flüssige Geschirrspülseife mit einer Gallone warmem Wasser). Mit Wasser abspülen und die Oberflächen sofort mit einem weichen Tuch trocknen. Verwenden Sie keine Bleichmittel, Säuren oder andere Lösungsmittel auf Metallteilen oder -oberflächen. Kleinere Flecken oder Kratzer können mit Stahlwolle Nr. 0000 leicht poliert werden, gefolgt von einem Auftragen eines hochwertigen Holzpflegeöls, wobei in Richtung der Maserung gewischt wird.

Jährliche Versiegelung: Es empfiehlt sich, die Holzteile jährlich mit einer Versiegelung oder Outdoor-Wachs/Öl zu pflegen, um die Holzoberflächen zu schützen und aufzuwerten. Tragen Sie zweimal jährlich nach der Reinigung ein hochwertiges Holzpflegeöl oder eine wasserbasierte Versiegelung auf die Oberflächen auf. Empfohlene Optionen sind Versiegelungsmittel auf Wasserbasis für den Außenbereich, Leinsamen, Teak oder Tungöl. Beachten Sie die spezifischen Anwendungshinweise des Herstellers. Probieren Sie es am besten auf einem kleinen Stück Holz aus. Wenn Sie mit dem Ergebnis zufrieden sind, setzen Sie die Anwendung fort und achten Sie darauf, Metalloberflächen zu vermeiden.

UMWELT & NACHHALTIGKEIT

Tragen Sie zum Umweltschutz bei: Werfen Sie diese Produkt und/oder Teile davon nicht in den Hausmüll. Bringen Sie es zum Recycling zu einer offiziellen Sammelstelle oder wenden Sie sich an den Hersteller bzw. einen autorisierten Händler.

KUNDENSERVICE

Sollten Sie weitere Informationen benötigen oder Probleme auftreten:
Schreiben Sie bitte eine E-Mail an helpme@sunjoyonline.eu.

GB ASSEMBLY AND SAFETY INSTRUCTIONS

Thank you for your purchase! If you have any questions, issues or recommendations please feel free to reach out to us.

Please pay close attention to the following instructions in order to reduce the risk of injuries, accidents or damage to the product by itself.

IMPORTANT

Please follow ALL safety instructions listed below.

Please remove the packaging material before assembling or using the product.

Please make sure that all listed parts are included in the package and that they are not damaged.

Please read these assembly and safety instructions carefully before usage of the product and keep it for future reference.

This product should only be used in a non-commercial way.

SAFETY INFORMATION

Make sure to keep sufficient distance to houses as well as gas and power lines to avoid possible damage. Please check the area for power cables and gas lines. Ask your local authority for further information if needed.

When making use of suitable heaters, keep a minimum distance of 1.2 m to tarp material. Open fire or heaters with open flames such as patio heaters, umbrella heaters, gas heaters etc. should NOT be used inside this product in any case.

The person taking care of the construction of this product is responsible for adequately securing it to ensure its safety. Please check the anchoring constantly to avoid damage. A stable anchoring can extend the endurance of the product.

In order to ensure your own safety, please make sure to wear a helmet, gloves and solid shoes. The metal parts could have sharp edges and could be oily because of rust prevention treatment.

Please make sure that there is no permanent snow load. It should be removed right away. The same applies for rain and other forms of load.

Warning - please keep plastic and small spare parts out of children's reach. The thin film may cling to nose and mouth and prevent breathing.

ASSEMBLY & USAGE

Please reserve some more time for your first installation of this product. The rules to be followed when pitching this product are simple. Please use the illustrative instructions for each step of installation.

The screws joining the pipes with connectors must be tightened manually, using a hexagon key or an automatic screw driver, set at a max. level 2, to avoid material wear.

CAUTION - Please make sure that no one is harmed during the assembly process, especially when lifting heavy parts.

This product should only be assembled by at least two adults. Please keep children away from this product while assembling it to protect them.

Please make sure to find a flat and even ground base that is suitable for the assembly of the product and its intended usage.

Use only those materials provided with the product upon delivery.

Each country has varying regulations regarding movable structures (product) and unmovable structures. Please ask your local authorities whether a permission must be obtained to pitch the product. In some countries this depends on the size of the product.

CARE & STORAGE INSTRUCTIONS

Any kinds of damages due to acts of nature (weather damage) are not covered.

Strong winds may damage the product. Please do not leave this carport unattended for an extensive amount of time.

Strong or expensive rain may lead to the accumulation of water pockets on the roof. These pockets need to be removed as soon as possible.

Do not make any modifications of the metal structure of the product, such as for example, connecting and/or welding additional loads, making grooves and/or any deformations.

WOOD CARE GUIDELINES

Wood requires some care and attention over its lifetime to ensure a long-lasting beautiful finish. Proper cleaning and maintenance will keep your wood products looking beautiful for a long time. Please follow these guidelines to maintain your wood surfaces.

Fading and weathering: Wood is a natural product and is expected to change over time. Long periods of sun exposure can naturally lead to color fading. Weather extremes, temperature fluctuations, and humidity highs/lows cause wood to expand and contract, possibly leading to warping and cracking. Knots and small surface cracks are naturally occurring and do not affect the strength of the product.

Keeping dry: Prolonged moisture and high or low humidity can be harmful for wood. Cracking or splitting from extremes outside of the normal humidity range of 35-65% are not covered by our warranty. Preventing prolonged exposure to moisture is advisable.

Cleaning: Frequent light cleaning is recommended. Dust regularly using a slightly damp soft cloth, and then wipe dry (following the direction of the wood grain). For more thorough cleaning, use a soft cloth and a gentle soap solution (dilute ¼ cup mild dishwashing liquid soap with 1 gallon of warm water). Rinse with water, and then immediately dry the surfaces using a soft cloth. Do not use bleach, acid, or other solvents on any metal parts or surfaces. Minor stains or scratches can be lightly buffed with No.0000 steel wool, followed by an application of good quality wood-care oil, wiping in the direction of the grain.

Annual sealing: It is advisable to annually maintain the wooden parts with a sealant or outdoor wax/oil to protect and enhance the wood surfaces. Twice yearly, after cleaning, apply a good quality wood-care oil or water-based sealant to the surfaces. Recommended options are outdoor water-based sealant, linseed, teak, or tung oil. Refer to the manufacturer's specific instructions for application. It is best to try on a small section of wood, then if satisfied with the result, continue the application, taking care to avoid any metal surfaces.

ENVIRONMENT & SUSTAINABILITY

Please help us take care of our planet by recycling this product after usage. Please do not dispose of the product or any of its components with ordinary garbage, but recycle it. If in doubt, please contact us or an authorized sales representative. We will be happy to help you recycle the product correctly, at the same time preserving the environment.

CUSTOMER SERVICE

If you need any further assistance or information, please do not hesitate to get in touch with us via email: helpme@helpme@sunjoyonline.eu

CZ POKYNY K MONTÁŽI A BEZPEČNOSTI

Děkujeme za váš nákup! Pokud máte jakékoliv dotazy, problémy nebo doporučení, neváhejte nás kontaktovat.

Prosím, věnujte pozornost následujícím pokynům, abyste snížili riziko zranění, nehod nebo poškození samotného výrobku.

DŮLEŽITÉ

Prosím, dodržujte VŠECHNY bezpečnostní pokyny uvedené níže. Před sestavením nebo použitím produktu odstraňte obalový materiál.

Ujistěte se, že všechny uvedené díly jsou v balení a že nejsou poškozené.

Před použitím produktu si důkladně přečtěte tyto pokyny pro sestavení a bezpečnost a uchovejte je pro budoucí použití.

Tento produkt by měl být používán pouze pro nekomerční účely.

BEZPEČNOSTNÍ INFORMACE

Ujistěte se, že dodržíte dostatečnou vzdálenost od domů, stejně jako od plynových a elektrických vedení, abyste předešli možnému poškození. Zkontrolujte oblast na přítomnost elektrických kabelů a plynových vedení. Pokud je to nutné, obraťte se na místní úřady pro další informace.

Při použití vhodných topidel dodržujte minimální vzdálenost 1,2 m od plachtoviny. Otevřený oheň nebo topidla s otevřeným plamenem, jako jsou terasová topidla, slunečnice, plynová topidla apod., by NEMĚLY být použity uvnitř tohoto výrobku za žádných okolností.

Osoba zodpovědná za konstrukci tohoto produktu je odpovědná za jeho adekvátní zajištění, aby byla zajištěna jeho bezpečnost. Průběžně kontrolujte ukotvení, abyste se vyhnuli poškození. Stabilní ukotvení může prodloužit životnost produktu.

Pro zajištění vaší vlastní bezpečnosti se ujistěte, že budete nosit helmu, rukavice a pevné boty. Kovové části mohou mít ostré hrany a mohou být mastné kvůli ochranné úpravě proti korozi.

Ujistěte se, že na produktu není trvalé zatížení sněhem. Mělo by být okamžitě odstraněno. Totéž platí pro déšť a jiný druh zatížení.

Varování - uchovávejte plastové a malé náhradní díly mimo dosah dětí. Tenčí fólie se může přichytit na nos a ústa a zabránit dýchání.

MONTÁŽ A POUŽITÍ

Na první instalaci tohoto výrobku si prosím vyhradte více času. Pravidla, která je nutné při instalaci dodržet, jsou jednoduchá. Použijte ilustrativní pokyny pro každý krok montáže.

Šrouby, které spojují trubky s konektory, je třeba utáhnout ručně pomocí imbusového klíče nebo automatického šroubováku, nastaveného na maximálně úroveň 2, aby se předešlo opotřebením materiálu.

UPOZORNĚNÍ - Při montáži se ujistěte, že nikdo nebude zraněn, zejména při zvedání těžkých dílů.

Tento výrobek by měl montovat alespoň dva dospělí. Během montáže držte děti daleko od výrobku, aby byla zajištěna jejich bezpečnost.

Ujistěte se, že máte rovný a stabilní základ, který je vhodný pro montáž výrobku a jeho zamýšlené použití.

Používejte pouze materiály dodané s výrobkem při doručení.

Každá země má odlišné předpisy týkající se pohyblivých a nepohyblivých konstrukcí (výrobků). Zeptejte se místních úřadů, zda je třeba získat povolení pro montáž výrobku. V některých zemích záleží na velikosti výrobku.

PÉČE A ULOŽENÍ

Jakékoliv škody způsobené přírodními jevy (poškození počasím) nejsou pokryty zárukou.

Silné větry mohou poškodit produkt. Prosím, nenechávejte tento přístřešek bez dozoru po delší dobu.

Silný nebo drahý déšť může vést k hromadění vodních kapes na střeše. Tyto kapsy je třeba odstranit co nejdříve.

Nepodléhejte jakýmkoli úpravám kovové konstrukce výrobku, jako je například připojování a/nebo svařování dalších zátěží, vytváření drážek a/nebo jakýchkoli deformací.

NÁVOD NA ÚDRŽBU DŘEVA

Dřevo vyžaduje určitou péči a pozornost po celou svou životnost, aby si udrželo krásný a dlouhotrvající vzhled. Správné čištění a údržba zajistí, že vaše dřevěné výrobky budou vypadat krásně dlouhou dobu. Postupujte podle těchto pokynů pro údržbu dřevěných povrchů.

Vyblednutí a povětrnostní vlivy: Dřevo je přírodní produkt, který se v průběhu času přirozeně mění. Dlouhodobé vystavení slunečnímu záření může způsobit vyblednutí barvy. Extrémní počasí, kolísání teploty a vysoká/nízká vlhkost způsobují, že se dřevo rozšiřuje a smršťuje, což může vést k deformacím a prasklinám. Uzly a malé povrchové trhliny jsou přirozené a neovlivňují pevnost výrobku.

Udržujte suché: Prodloužená vlhkost a vysoká nebo nízká vlhkost mohou dřevo poškodit. Praskliny nebo štěpení způsobené extrémní mimo normální vlhkostní rozsah 35-65% nejsou pokryty naší zárukou. Doporučuje se chránit dřevo před dlouhodobým vystavením vlhkosti.

Údržba: Doporučuje se pravidelně provádět lehké čištění. Pravidelně otírejte prach jemně navlhčeným měkkým hadrem, poté osušte (ve směru dřevěné struktury). Pro důkladnější čištění použijte jemný hadr a mírný roztok mýdla (rozřeďte % šálku jemného mycího prostředku v 1 galonu teplé vody). Opláchněte vodou a okamžitě osušujte povrchy pomocí měkkého hadru. Nepoužívejte bělidla, kyseliny nebo jiné rozpouštědlo na žádné kovové části nebo povrchy. Menší skvrny nebo škrábance lze jemně vyčistit ocelovou vlnou č. 0000 a následně nanést kvalitní olej na dřevo, který otírejte ve směru dřevěné struktury.

Roční impregnace: Je doporučeno ročně udržovat dřevěné části pomocí impregnačního prostředku nebo venkovního vosku/oleje pro ochranu a zlepšení povrchů dřeva. Dvakrát ročně po čištění naneste kvalitní olej na dřevo nebo vodou ředitelný impregnační prostředek na povrchy. Doporučené možnosti jsou venkovní vodou ředitelný impregnační prostředek, lněný, teakový nebo tungový olej. Postupujte podle pokynů výrobce pro aplikaci. Nejlepší je vyzkoušet na malé části dřeva, a pokud jste s výsledkem spokojeni, pokračujte v aplikaci, přičemž dávejte pozor, abyste se vyhnuli kovovým povrchům.

ŽIVOTNÍ PROSTŘEDÍ A UDRŽITELNOST

Pomozte nám chránit naši planetu recyklací tohoto výrobku po jeho použití. Neodstraňujte výrobek ani žádnou jeho součást běžným odpadem, ale recyklujte je. Pokud máte pochybnosti, kontaktujte nás nebo autorizovaného prodejce. Rádi vám pomůžeme správně recyklovat výrobek a zároveň chránit životní prostředí.

ZÁKAZNICKÝ SERVIS

Pokud potřebujete další pomoc nebo informace, neváhejte nás kontaktovat e-mailem na: helpme@helpme@sunjoyonline.eu

PL INSTRUKCJE MONTAŻU I BEZPIECZEŃSTWA

Dziękujemy za zakup! Jeśli masz jakiegokolwiek pytania, problemy lub sugestie, skontaktuj się z nami.

Proszę zwrócić szczególną uwagę na poniższe instrukcje, aby zredukować ryzyko kontuzji, wypadków lub uszkodzenia produktu.

WAŻNE

Proszę postępować zgodnie ze WSZYSTKIMI instrukcjami bezpieczeństwa podanymi poniżej. Przed złożeniem lub użyciem produktu usuń materiał opakowaniowy.

Upewnij się, że wszystkie wymienione części są w opakowaniu i nie są uszkodzone.

Przed użyciem produktu dokładnie przeczytaj te instrukcje montażu i bezpieczeństwa oraz zachowaj je do późniejszego użycia.

Produkt ten powinien być używany wyłącznie w celach niekomercyjnych.

INFORMACJE BEZPIECZEŃSTWA

Upewnij się, że zachowujesz wystarczającą odległość od domów, a także od linii gazowych i energetycznych, aby uniknąć ewentualnych uszkodzeń. Sprawdź teren pod kątem kabli elektrycznych i linii gazowych. W razie potrzeby skontaktuj się z lokalnymi władzami w celu uzyskania dodatkowych informacji.

Podczas używania odpowiednich grzejników zachowaj minimalną odległość 1,2 m od materiału plandekowego. Otwarty ogień lub grzejniki z otwartym płomieniem, takie jak ogrzewacze patio, ogrzewacze parasolowe, grzejniki gazowe itp., NIE powinny być używane w tym produkcie w żadnym przypadku.

Osoba odpowiedzialna za konstrukcję tego produktu odpowiada za jego odpowiednie zabezpieczenie w celu zapewnienia jego bezpieczeństwa. Regularnie sprawdzaj kotwienie, aby uniknąć uszkodzeń. Stabilne kotwienie może wydłużyć trwałość produktu.

W celu zapewnienia własnego bezpieczeństwa upewnij się, że będziesz nosić kask, rękawice i solidne obuwie. Części metalowe mogą mieć ostre krawędzie i mogą być oleiste z powodu zastosowanej ochrony przed korozją.

Upewnij się, że na produkcie nie ma stałego obciążenia śniegiem. Należy je natychmiast usunąć. To samo dotyczy deszczu i innych rodzajów obciążenia.

Ostrzeżenie - trzymaj plastikowe i małe części zapasowe z dala od dzieci. Cienka folia może przykleić się do nosa i ust, uniemożliwiając oddychanie.

MONTAŻ I UŻYTKOWANIE

Na pierwszą instalację tego produktu prosimy o zarezerwowanie więcej czasu. Zasady, które należy przestrzegać podczas montażu, są proste. Proszę skorzystać z ilustracyjnych instrukcji dla każdego etapu montażu.

Śruby łączące rury z łącznikami należy dokręcić ręcznie przy użyciu klucza imbusowego lub automatycznego wkrętaka ustawionego na maksymalnym poziomie 2, aby zapobiec zużyciu materiału.

OSTRZEŻENIE - Upewnij się, że nikt nie zostanie ranny podczas procesu montażu, szczególnie przy podnoszeniu ciężkich elementów.

Produkt powinien być montowany przez co najmniej dwóch dorosłych. Proszę trzymać dzieci z dala od produktu podczas jego montażu, aby je chronić.

Proszę upewnić się, że znajduje się odpowiednia, równa i stabilna powierzchnia do montażu produktu i jego zamierzonego użytkowania.

Używaj tylko materiałów dostarczonych z produktem podczas dostawy.

Każdy kraj ma różne przepisy dotyczące ruchomych i nieruchomych konstrukcji (produktów). Skontaktuj się z lokalnymi władzami, aby dowiedzieć się, czy konieczne jest uzyskanie pozwolenia na montaż produktu. W niektórych krajach zależy to od wielkości produktu.

INSTRUKCJE DOTYCZĄCE PIELĘGNACJI I PRZECHOWYWANIA

Jakiegokolwiek uszkodzenia spowodowane zjawiskami atmosferycznymi (uszkodzenia spowodowane przez pogodę) nie są objęte gwarancją.

Silne wiatry mogą uszkodzić produkt. Proszę nie pozostawiać tego wiatrochronu bez nadzoru przez długi czas.

Silny lub intensywny deszcz może prowadzić do gromadzenia się kieszeni wodnych na dachu. Te kieszenie należy usunąć jak najszybciej.

Nie dokonuj żadnych modyfikacji konstrukcji metalowej produktu, takich jak na przykład łączenie i/lub spawanie dodatkowych obciążeń, tworzenie rowków i/lub jakichkolwiek deformacji.

WSKAZÓWKI DOTYCZĄCE PIELĘGNACJI DREWNA

Drewno wymaga pewnej troski i uwagi przez całą swoją żywotność, aby zachowało piękny, długotrwały wygląd. Odpowiednie czyszczenie i konserwacja sprawią, że Twoje drewniane produkty będą wyglądać pięknie przez długi czas. Postępuj zgodnie z poniższymi wskazówkami dotyczącymi konserwacji powierzchni drewnianych.

Blaknięcie i warunki atmosferyczne: Drewno jest produktem naturalnym i zmienia się w czasie. Długotrwałe wystawienie na słońce może prowadzić do wyblaknięcia koloru. Ekstremalne warunki pogodowe, wahania temperatury i wysokie/niska wilgotność powodują, że drewno się rozszerza i kurczy, co może prowadzić do wypaczenia i pęknięć. Sęki i małe powierzchniowe pęknięcia są naturalnymi zjawiskami i nie wpływają na wytrzymałość produktu.

Utrzymanie w suchości: Długotrwała wilgoć oraz zbyt wysoka lub zbyt niska wilgotność mogą uszkodzić drewno. Pęknięcia lub rozszczepienia spowodowane ekstremalnymi warunkami, wykraczającymi poza normalny zakres wilgotności (35-65%), nie są objęte naszą gwarancją. Zaleca się unikanie długotrwałego narażenia na wilgoć.

Czyszczenie: Zaleca się regularne lekkie czyszczenie. Regularnie usuwaj kurz za pomocą lekko wilgotnej, miękkiej ściereczki, a następnie osusz (wzdłuż słoików drewna). Aby dokładniej wyczyścić, użyj miękkiej ściereczki i łagodnego roztworu mydła (rozcieńcz ½ szklanki delikatnego płynu do mycia naczyń w 1 galonie ciepłej wody). Opłucz wodą, a następnie natychmiast osusz powierzchnie miękką ściereczką. Nie używaj wybielaczy, kwasów ani innych rozpuszczalników na metalowych częściach lub powierzchniach. Drobnie plamy lub zadrapania można delikatnie wypolerować stalową wełną nr 0000, a następnie nanieść wysokiej jakości olej do drewna, wcierając go wzdłuż słoików drewna.

Coroczna impregnacja: Zaleca się coroczną konserwację drewnianych części za pomocą impregnatu lub wosku/oleju przeznaczonego do użytku na zewnątrz, aby chronić i poprawić powierzchnię drewna. Dwukrotnie w roku, po czyszczeniu, nanieś wysokiej jakości olej do drewna lub wodny impregnat na powierzchnię. Polecane opcje to impregnat wodny na zewnątrz, olej lniany, tekowy lub tungowy. Zapoznaj się z instrukcjami producenta dotyczącymi aplikacji. Najlepiej przetestować najpierw na małej części drewna, a następnie, jeśli efekt jest zadowalający, kontynuować aplikację, starając się unikać metalowych powierzchni.

ŚRODOWISKO I ZRÓWNOWAŻONY ROZWÓJ

Pomóż nam dbać o naszą planetę, recyklingując ten produkt po jego użyciu. Prosimy, abyś nie wyrzucał produktu ani żadnej z jego części do zwykłych odpadów, lecz je recyklingował. W razie wątpliwości skontaktuj się z nami lub autoryzowanym przedstawicielem sprzedaży. Z chęcią pomożemy Ci prawidłowo zutylizować produkt, jednocześnie dbając o środowisko.

OBSŁUGA KLIENTA

Jeśli potrzebujesz dalszej pomocy lub informacji, skontaktuj się z nami drogą mailową: helpme@helpme@sunjoyonline.eu

FR INSTRUCTIONS DE MONTAGE ET DE SÉCURITÉ

Merci pour votre achat ! Si vous avez des questions, des problèmes ou des recommandations, n'hésitez pas à nous contacter.

Veuillez prêter une attention particulière aux instructions suivantes afin de réduire le risque de blessures, d'accidents ou de dommages au produit lui-même.

IMPORTANT

Veuillez suivre TOUTES les instructions de sécurité énumérées ci-dessous. Veuillez retirer le matériau d'emballage avant d'assembler ou d'utiliser le produit.

Assurez-vous que toutes les pièces listées sont incluses dans l'emballage et qu'elles ne sont pas endommagées.

Lisez attentivement ces instructions de montage et de sécurité avant d'utiliser le produit et conservez-les pour référence future.

Ce produit ne doit être utilisé que de manière non commerciale.

INFORMATIONS DE SÉCURITÉ

Assurez-vous de maintenir une distance suffisante par rapport aux maisons ainsi qu'aux lignes de gaz et d'électricité pour éviter tout dommage potentiel. Vérifiez la zone pour détecter les câbles électriques et les lignes de gaz. Si nécessaire, contactez les autorités locales pour plus d'informations.

Lors de l'utilisation de chauffages appropriés, maintenez une distance minimale de 1,2 m par rapport au matériau de la bâche. Les feux ouverts ou les chauffages à flamme ouverte, tels que les chauffages de terrasse, les chauffages de parasol, les chauffages à gaz, etc., NE doivent en aucun cas être utilisés à l'intérieur de ce produit.

La personne responsable de la construction de ce produit est responsable de son ancrage adéquat pour garantir sa sécurité. Vérifiez régulièrement l'ancrage pour éviter tout dommage. Un ancrage stable peut prolonger la durabilité du produit.

Pour assurer votre propre sécurité, assurez-vous de porter un casque, des gants et des chaussures solides. Les pièces métalliques peuvent avoir des bords tranchants et peuvent être huileuses en raison du traitement antirouille.

Assurez-vous qu'il n'y a pas de charge de neige permanente. Elle doit être enlevée immédiatement. Il en va de même pour la pluie et d'autres formes de charge.

Avertissement - gardez les plastiques et petites pièces de rechange hors de portée des enfants. Le film fin peut se coller au nez et à la bouche et empêcher la respiration.

ASSEMBLAGE ET UTILISATION

Veillez prévoir un peu plus de temps pour l'installation initiale de ce produit. Les règles à suivre lors de l'installation sont simples. Veillez utiliser les instructions illustrées pour chaque étape du montage.

Les vis reliant les tuyaux aux connecteurs doivent être serrées manuellement à l'aide d'une clé hexagonale ou d'un tournevis automatique, réglé au niveau maximum 2, afin d'éviter l'usure du matériau.

ATTENTION - Assurez-vous qu'aucune personne ne soit blessée pendant le processus d'assemblage, notamment lors du levage de pièces lourdes.

Ce produit ne doit être assemblé que par au moins deux adultes. Veillez garder les enfants éloignés de ce produit pendant l'assemblage afin de les protéger.

Assurez-vous de trouver une base plane et stable qui soit appropriée pour l'assemblage du produit et son utilisation prévue.

Utilisez uniquement les matériaux fournis avec le produit lors de la livraison.

Chaque pays a des réglementations différentes concernant les structures mobiles (produit) et immobiles. Veillez consulter vos autorités locales pour savoir si un permis est nécessaire pour installer le produit. Dans certains pays, cela dépend de la taille du produit.

INSTRUCTIONS D'ENTRETIEN ET DE RANGEMENT

Les dommages causés par des phénomènes naturels (dommages dus à la météo) ne sont pas couverts par la garantie.

Des vents forts peuvent endommager le produit. Veillez ne pas laisser ce carport sans surveillance pendant une période prolongée.

Des pluies fortes ou abondantes peuvent entraîner l'accumulation de poches d'eau sur le toit. Ces poches doivent être éliminées dès que possible.

Ne modifiez pas la structure métallique du produit, comme par exemple en ajoutant et/ou en soudant des charges supplémentaires, en créant des rainures et/ou toute déformation.

GUIDES D'ENTRETIEN DU BOIS

Le bois nécessite un certain soin et une attention particulière tout au long de sa durée de vie pour garantir une finition belle et durable. Un nettoyage et un entretien appropriés garderont vos produits en bois beaux pendant longtemps. Veillez suivre ces lignes directrices pour entretenir vos surfaces en bois.

Décoloration et intempéries : Le bois est un produit naturel qui est censé se modifier au fil du temps. Une exposition prolongée au soleil peut naturellement entraîner une décoloration. Les conditions climatiques extrêmes, les variations de température et les niveaux d'humidité élevés ou faibles provoquent l'expansion et la contraction du bois, ce qui peut entraîner des déformations et des fissures. Les nœuds et les petites fissures superficielles sont des phénomènes naturels et n'affectent pas la solidité du produit.

Garder sec : Une humidité prolongée, ainsi que des niveaux d'humidité élevés ou faibles, peuvent endommager le bois. Les fissures ou les éclats causés par des extrêmes en dehors de la plage normale d'humidité de 35 à 65 % ne sont pas couverts par notre garantie. Il est conseillé d'éviter l'exposition prolongée à l'humidité.

Nettoyage : Un nettoyage léger et fréquent est recommandé. Enlevez la poussière régulièrement avec un chiffon doux légèrement humide, puis séchez (dans le sens des fibres du bois). Pour un nettoyage plus approfondi, utilisez un chiffon doux et une solution de savon douce (diluez ½ tasse de liquide vaisselle doux dans 1 gallon d'eau tiède). Rincez à l'eau, puis séchez immédiatement les surfaces avec un chiffon doux. Ne pas utiliser de javel, d'acides ou d'autres solvants sur les parties métalliques ou les surfaces. Les petites taches ou égratignures peuvent être légèrement polies avec de la laine d'acier n° 0000, puis appliquez de l'huile de soin pour le bois de bonne qualité en l'essuyant dans le sens des fibres du bois.

Scellement annuel : Il est conseillé d'entretenir les parties en bois annuellement avec un scellant ou de la cire/huile pour extérieur afin de protéger et améliorer les surfaces en bois. Deux fois par an, après nettoyage, appliquez de l'huile de soin pour bois de bonne qualité ou un scellant à base d'eau sur les surfaces. Les options recommandées sont des scellants à base d'eau pour extérieur, de l'huile de lin, de teck ou de tung. Reportez-vous aux instructions spécifiques du fabricant pour l'application. Il est préférable de tester sur une petite section de bois et, si le résultat vous satisfait, continuez l'application en veillant à éviter toute surface métallique.

ENVIRONNEMENT ET DURABILITÉ

Aidez-nous à prendre soin de notre planète en recyclant ce produit après utilisation. Ne jetez pas le produit ni ses composants avec les ordures courantes, mais recyclez-les. En cas de doute, contactez-nous ou un représentant commercial autorisé. Nous serons heureux de vous aider à recycler correctement le produit tout en préservant l'environnement.

SERVICE CLIENT

Si vous avez besoin d'une assistance ou d'informations supplémentaires, n'hésitez pas à nous contacter par email à : helpme@helpme@sunjoyonline.eu

IT ISTRUZIONI DI MONTAGGIO E SICUREZZA

Grazie per il tuo acquisto! Se hai domande, problemi o suggerimenti, non esitare a contattarci.

Si prega di prestare particolare attenzione alle seguenti istruzioni per ridurre il rischio di infortuni, incidenti o danni al prodotto stesso.

IMPORTANTE

Si prega di seguire TUTTE le istruzioni di sicurezza elencate di seguito. Rimuovere il materiale di imballaggio prima di assemblare o utilizzare il prodotto.

Assicurarsi che tutte le parti elencate siano incluse nel pacchetto e che non siano danneggiate.

Leggere attentamente queste istruzioni di montaggio e sicurezza prima di utilizzare il prodotto e conservarle per riferimenti futuri.

Questo prodotto deve essere utilizzato esclusivamente in modo non commerciale.

INFORMAZIONI SULLA SICUREZZA

Assicurati di mantenere una distanza sufficiente dalle case, dalle linee elettriche e dal gas per evitare danni. Controlla l'area per la presenza di cavi elettrici e linee del gas. Se necessario, contatta le autorità locali per ulteriori informazioni.

Quando si utilizzano riscaldatori appropriati, mantenere una distanza minima di 1,2 m dal materiale della copertura. Il fuoco aperto o i riscaldatori con fiamme aperte, come i riscaldatori da patio, i riscaldatori a ombrello, i riscaldatori a gas, ecc., NON devono essere utilizzati all'interno di questo prodotto in nessun caso.

La persona responsabile della costruzione di questo prodotto è responsabile di fissarlo adeguatamente per garantire la sicurezza. Controlla costantemente l'ancoraggio per evitare danni. Un ancoraggio stabile può prolungare la durata del prodotto.

Per garantire la tua sicurezza, indossa un casco, guanti e scarpe robuste. Le parti metalliche potrebbero avere bordi taglienti e potrebbero essere unte a causa del trattamento anticorrosione.

Assicurati che non ci sia un carico permanente di neve. Deve essere rimosso immediatamente. Lo stesso vale per la pioggia e altre forme di carico.

Avviso - tieni plastica e piccole parti di ricambio lontano dalla portata dei bambini. Il film sottile potrebbe aderire al naso e alla bocca impedendo la respirazione.

MONTAGGIO E USO

Si prega di riservare più tempo per l'installazione iniziale di questo prodotto. Le regole da seguire durante il montaggio sono semplici. Si prega di utilizzare le istruzioni illustrate per ogni fase dell'installazione.

Le viti che collegano i tubi ai connettori devono essere serrate manualmente utilizzando una chiave esagonale o un cacciavite automatico impostato al massimo livello 2, per evitare l'usura del materiale.

ATTENZIONE - Assicurati che nessuna persona si faccia male durante il processo di assemblaggio, in particolare quando si sollevano parti pesanti.

Questo prodotto deve essere assemblato da almeno due adulti. Tenere i bambini lontano da questo prodotto durante il montaggio per proteggerli.

Assicurati di trovare una base piatta e stabile che sia adatta per l'assemblaggio del prodotto e per l'uso previsto.

Utilizzare solo i materiali forniti con il prodotto al momento della consegna.

Ogni paese ha regolamenti diversi riguardanti le strutture mobili (prodotto) e quelle fisse. Chiedi alle autorità locali se è necessario ottenere un permesso per montare il prodotto. In alcuni paesi dipende dalle dimensioni del prodotto.

ISTRUZIONI PER LA CURA E LO STOCCAGGIO

I danni causati da eventi naturali (danno meteorologico) non sono coperti dalla garanzia.

I venti forti possono danneggiare il prodotto. Si prega di non lasciare questo carport incustodito per un periodo prolungato.

Piogge forti o abbondanti possono causare l'accumulo di sacche d'acqua sul tetto. Queste sacche devono essere rimosse il prima possibile.

Non apportare modifiche alla struttura metallica del prodotto, come ad esempio collegare e/o saldare carichi aggiuntivi, creare scanalature e/o deformazioni.

LINEE GUIDA PER LA CURA DEL LEGNO

Il legno richiede una certa cura e attenzione durante la sua vita per garantire una finitura bella e durevole. La pulizia e la manutenzione adeguate manterranno i tuoi prodotti in legno belli per molto tempo. Segui queste linee guida per mantenere le superfici in legno.

Scolorimento e intemperie: Il legno è un prodotto naturale e si prevede che cambi nel tempo. Periodi prolungati di esposizione al sole possono causare naturalmente uno scolorimento del colore. Le condizioni climatiche estreme, le fluttuazioni di temperatura e l'umidità alta/bassa causano l'espansione e la contrazione del legno, che può portare a deformazioni e crepe. Noduli e piccole crepe superficiali sono fenomeni naturali e non influenzano la resistenza del prodotto.

Mantenere asciutto: L'umidità prolungata e livelli di umidità alti o bassi possono danneggiare il legno. Le crepe o le spaccature causate da estremi al di fuori dell'intervallo di umidità normale (35-65%) non sono coperte dalla nostra garanzia. Si consiglia di evitare esposizioni prolungate all'umidità.

Pulizia: Si consiglia una pulizia leggera frequente. Pulisci regolarmente la polvere con un panno morbido leggermente umido e poi asciuga (seguendo la direzione delle venature del legno). Per una pulizia più approfondita, usa un panno morbido e una soluzione di sapone delicato (diluire ½ tazza di detersivo per piatti delicato in 1 gallone di acqua calda). Risciacqua con acqua, quindi asciuga immediatamente le superfici con un panno morbido. Non utilizzare candeggina, acidi o altri solventi su parti metalliche o superfici. Le piccole macchie o graffi possono essere lucidati delicatamente con lana d'acciaio n. 0000, quindi applica un olio per legno di buona qualità, strofinando nella direzione delle venature del legno.

Sigillatura annuale: È consigliabile mantenere annualmente le parti in legno con un sigillante o cera/olio per esterni per proteggere e migliorare le superfici in legno. Due volte all'anno, dopo la pulizia, applica un olio per legno di buona qualità o un sigillante a base d'acqua sulle superfici. Le opzioni raccomandate sono sigillanti a base d'acqua per esterni, olio di lino, teak o tung. Consulta le istruzioni specifiche del produttore per l'applicazione. È meglio provare su una piccola sezione di legno e, se sei soddisfatto del risultato, procedi con l'applicazione evitando le superfici metalliche.

AMBIENTE E SOSTENIBILITÀ

Aiutaci a prenderci cura del nostro pianeta riciclando questo prodotto dopo l'uso. Non smaltire il prodotto o alcuna delle sue componenti con i rifiuti ordinari, ma riciclarlo. In caso di dubbi, contattaci o un rappresentante autorizzato. Saremo felici di aiutarti a riciclare correttamente il prodotto, preservando allo stesso tempo l'ambiente.

ASSISTENZA CLIENTI

Se hai bisogno di ulteriore assistenza o informazioni, non esitare a contattarci via email: helpme@helpme@sunjoyonline.eu

PT INSTRUÇÕES DE MONTAGEM E SEGURANÇA

Obrigado pela sua compra! Se tiver alguma dúvida, problema ou sugestão, não hesite em entrar em contato conosco.

Preste atenção nas seguintes instruções para reduzir o risco de lesões, acidentes ou danos ao próprio produto.

IMPORTANTE

Por favor, siga TODAS as instruções de segurança listadas abaixo. Remova o material de embalagem antes de montar ou usar o produto.

Certifique-se de que todas as peças listadas estão incluídas no pacote e não estão danificadas.

Leia atentamente estas instruções de montagem e segurança antes de usar o produto e guarde-as para referência futura.

Este produto deve ser utilizado apenas para fins não comerciais.

INFORMAÇÕES DE SEGURANÇA

Certifique-se de manter uma distância suficiente de casas e das linhas de gás e eletricidade para evitar danos potenciais. Verifique a área para cabos elétricos e linhas de gás. Se necessário, entre em contato com as autoridades locais para mais informações.

Ao usar aquecedores adequados, mantenha uma distância mínima de 1,2 m do material da lona. Fogo aberto ou aquecedores com chamas abertas, como aquecedores de pátio, aquecedores de guarda-chuva, aquecedores a gás, etc., NÃO devem ser usados dentro deste produto em nenhum caso.

A pessoa responsável pela construção deste produto é responsável por fixá-lo adequadamente para garantir a sua segurança. Verifique constantemente a ancoragem para evitar danos. Uma ancoragem estável pode prolongar a durabilidade do produto.

Para garantir sua segurança, certifique-se de usar um capacete, luvas e sapatos sólidos. As peças metálicas podem ter bordas afiadas e podem estar oleosas devido ao tratamento anticorrosivo.

Certifique-se de que não haja carga permanente de neve. Deve ser removida imediatamente. O mesmo se aplica à chuva e outras formas de carga.

Aviso - mantenha plásticos e pequenas peças sobressalentes fora do alcance de crianças. O filme fino pode aderir ao nariz e à boca e impedir a respiração.

MONTAGEM E USO

Por favor, reserve mais tempo para a instalação inicial deste produto. As regras a seguir durante a montagem são simples. Use as instruções ilustrativas para cada etapa da montagem.

Os parafusos que conectam os tubos aos conectores devem ser apertados manualmente, usando uma chave hexagonal ou uma chave de fenda automática, ajustada no nível máximo 2, para evitar o desgaste do material.

CUIDADO - Certifique-se de que ninguém se machuque durante o processo de montagem, especialmente ao levantar peças pesadas.

Este produto deve ser montado por pelo menos dois adultos. Mantenha as crianças longe do produto durante a montagem para protegê-las.

Certifique-se de encontrar uma base plana e estável adequada para a montagem do produto e seu uso pretendido.

Use apenas os materiais fornecidos com o produto na entrega.

Cada país tem regulamentos diferentes sobre estruturas móveis (produto) e fixas. Pergunte às autoridades locais se é necessário obter permissão para montar o produto. Em alguns países, isso depende do tamanho do produto.

INSTRUÇÕES DE CUIDADO E ARMAZENAMENTO

Quaisquer danos causados por eventos naturais (danos climáticos) não estão cobertos pela garantia.

Ventos fortes podem danificar o produto. Por favor, não deixe este abrigo sem supervisão por longos períodos de tempo.

Chuvvas fortes ou intensas podem levar ao acúmulo de bolsões de água no telhado. Esses bolsões devem ser removidos o mais rápido possível.

Não faça modificações na estrutura metálica do produto, como por exemplo, conectar e/ou soldar cargas adicionais, fazer ranhuras e/ou quaisquer deformações.

GUIAS DE CUIDADO DA MADEIRA

A madeira requer alguns cuidados e atenção durante sua vida útil para garantir um acabamento bonito e duradouro. A limpeza e manutenção adequadas manterão seus produtos de madeira bonitos por muito tempo. Siga estas diretrizes para manter as superfícies de madeira.

Desbotamento e intempéries: A madeira é um produto natural e espera-se que ela mude com o tempo. Longos períodos de exposição ao sol podem causar naturalmente o desbotamento da cor. Condições climáticas extremas, flutuações de temperatura e altos/baixos níveis de umidade causam a expansão e contração da madeira, o que pode levar a deformações e rachaduras. Nós e pequenas rachaduras superficiais são fenômenos naturais e não afetam a resistência do produto.

Manter seco: A umidade prolongada e níveis elevados ou baixos de umidade podem danificar a madeira. Fissuras ou rachaduras causadas por extremos fora da faixa normal de umidade (35-65%) não são cobertas pela nossa garantia. É aconselhável evitar a exposição prolongada à umidade.

Limpeza: Recomenda-se limpeza leve frequente. Limpe regularmente a poeira com um pano macio ligeiramente úmido e depois seque (na direção dos veios da madeira). Para uma limpeza mais profunda, use um pano macio e uma solução de sabão suave (dissolva ½ xícara de detergente suave em 1 galão de água morna). Enxágue com água e depois seque imediatamente as superfícies com um pano macio. Não use alvejante, ácidos ou outros solventes em partes metálicas ou superfícies. Manchas pequenas ou arranhões podem ser suavemente polidos com lã de aço nº 0000 e, em seguida, aplique óleo de cuidado para madeira de boa qualidade, esfregando na direção dos veios da madeira.

Selagem anual: É aconselhável manter anualmente as partes de madeira com um selante ou cera/óleo para exterior para proteger e melhorar as superfícies de madeira. Duas vezes por ano, após a limpeza, aplique um bom óleo para madeira ou um selante à base de água nas superfícies. As opções recomendadas são selantes à base de água para exterior, óleo de linhaça, teca ou tungue. Consulte as instruções específicas do fabricante para a aplicação. É melhor testar em uma pequena seção de madeira e, se estiver satisfeito com o resultado, continue a aplicação, tomando cuidado para evitar superfícies metálicas.

MEIO AMBIENTE E SUSTENTABILIDADE

Ajude-nos a cuidar do nosso planeta reciclado este produto após o uso. Não descarte o produto ou qualquer um dos seus componentes com o lixo comum, mas recicle-o. Em caso de dúvida, entre em contato conosco ou com um representante de vendas autorizado. Ficaremos felizes em ajudá-lo a reciclar o produto corretamente, preservando o ambiente ao mesmo tempo.

ATENDIMENTO AO CLIENTE

Se precisar de mais ajuda ou informações, não hesite em entrar em contato conosco por e-mail: helpme@helpme@sunjoyonline.eu

ES INSTRUCCIONES DE MONTAJE Y SEGURIDAD

¡Gracias por su compra! Si tiene alguna pregunta, problema o recomendación, no dude en ponerse en contacto con nosotros.

Preste mucha atención a las siguientes instrucciones para reducir el riesgo de lesiones, accidentes o daños al producto.

IMPORTANTE

Por favor, siga TODAS las instrucciones de seguridad listadas a continuación. Retire el material de embalaje antes de ensamblar o usar el producto.

Asegúrese de que todas las piezas enumeradas estén incluidas en el paquete y no estén dañadas.

Lea cuidadosamente estas instrucciones de ensamblaje y seguridad antes de usar el producto y guárdelas para referencia futura.

Este producto debe usarse solo de manera no comercial.

INFORMACIÓN DE SEGURIDAD

Asegúrese de mantener una distancia suficiente de las casas y de las líneas de gas y electricidad para evitar posibles daños. Revise el área para cables eléctricos y líneas de gas. Si es necesario, contacte a las autoridades locales para obtener más información.

Al utilizar calentadores adecuados, mantenga una distancia mínima de 1,2 m del material de la lona. El fuego abierto o calentadores con llamas abiertas, como los calentadores de patio, los calentadores de paraguas, los calentadores a gas, etc., NO deben ser utilizados dentro de este producto en ningún caso.

La persona responsable de la construcción de este producto es responsable de asegurarlo adecuadamente para garantizar su seguridad. Revise constantemente el anclaje para evitar daños. Un anclaje estable puede prolongar la durabilidad del producto.

Para garantizar su propia seguridad, asegúrese de usar casco, guantes y zapatos resistentes. Las piezas metálicas pueden tener bordes afilados y pueden estar aceitosas debido al tratamiento anticorrosivo.

Asegúrese de que no haya carga de nieve permanente. Debe retirarse inmediatamente. Lo mismo se aplica para la lluvia y otras formas de carga.

Advertencia - mantenga plásticos y pequeñas piezas de repuesto fuera del alcance de los niños. El film delgado puede adherirse a la nariz y la boca e impedir la respiración.

MONTAJE Y USO

Por favor, reserve más tiempo para la instalación inicial de este producto. Las reglas a seguir durante el montaje son simples. Use las instrucciones ilustradas para cada paso de la instalación.

Los tornillos que unen los tubos con los conectores deben apretarse manualmente, utilizando una llave hexagonal o un destornillador automático ajustado al nivel máximo 2, para evitar el desgaste del material.

¡ATENCIÓN! Asegúrese de que nadie se haga daño durante el proceso de montaje, especialmente al levantar piezas pesadas.

Este producto debe ser montado por al menos dos adultos. Mantenga a los niños alejados de este producto durante el montaje para protegerlos.

Asegúrese de encontrar una base plana y nivelada que sea adecuada para el montaje del producto y su uso previsto.

Use solo los materiales proporcionados con el producto al momento de la entrega.

Cada país tiene regulaciones diferentes sobre estructuras móviles (producto) e inmóviles. Consulte con las autoridades locales si es necesario obtener un permiso para montar el producto. En algunos países, esto depende del tamaño del producto.

INSTRUCCIONES DE CUIDADO Y ALMACENAMIENTO

Cualquier daño causado por fenómenos naturales (daños por el clima) no está cubierto por la garantía.

Los vientos fuertes pueden dañar el producto. Por favor, no deje este cobertizo sin vigilancia durante un período prolongado.

Lluvias fuertes o intensas pueden causar la acumulación de bolsas de agua en el techo. Estas bolsas deben eliminarse lo antes posible.

No realice modificaciones en la estructura metálica del producto, como por ejemplo, conectar y/o soldar cargas adicionales, crear ranuras y/o cualquier deformación.

GUÍAS DE CUIDADO DE LA MADERA

La madera requiere algo de cuidado y atención a lo largo de su vida útil para garantizar un acabado hermoso y duradero. La limpieza y el mantenimiento adecuados mantendrán sus productos de madera bonitos durante mucho tiempo. Siga estas pautas para mantener sus superficies de madera.

Desvanecimiento y condiciones climáticas: La madera es un producto natural y se espera que cambie con el tiempo. Los períodos prolongados de exposición al sol pueden causar naturalmente el desvanecimiento del color. Las condiciones climáticas extremas, las fluctuaciones de temperatura y los niveles altos/bajos de humedad hacen que la madera se expanda y se contraiga, lo que puede llevar a deformaciones y grietas. Los nudos y las pequeñas grietas superficiales son fenómenos naturales y no afectan la resistencia del producto.

Mantener seca: La humedad prolongada y los niveles altos o bajos de humedad pueden dañar la madera. Las grietas o fisuras causadas por extremos fuera del rango normal de humedad (35-65%) no están cubiertas por nuestra garantía. Se recomienda evitar la exposición prolongada a la humedad.

Limpieza: Se recomienda una limpieza ligera frecuente. Limpie regularmente el polvo con un paño suave ligeramente húmedo y luego séquelo (siguiendo la dirección de las vetas de la madera). Para una limpieza más profunda, use un paño suave y una solución de jabón suave (diluir ½ taza de detergente suave en 1 galón de agua tibia). Enjuague con agua y luego seque inmediatamente las superficies con un paño suave. No use blanqueador, ácidos ni otros solventes en partes metálicas o superficies. Las manchas o rasguños pequeños pueden pulirse suavemente con lana de acero n.º 0000, luego aplique aceite de cuidado para madera de buena calidad frotando en la dirección de las vetas de la madera.

Sellado anual: Es aconsejable mantener anualmente las partes de madera con un sellador o cera/aceite para exteriores para proteger y mejorar las superficies de madera. Dos veces al año, después de la limpieza, aplique aceite de cuidado para madera de buena calidad o un sellador a base de agua sobre las superficies. Las opciones recomendadas son selladores a base de agua para exteriores, aceite de linaza, de teca o de tung. Consulte las instrucciones específicas del fabricante para la aplicación. Es mejor probar en una pequeña sección de madera y, si está satisfecho con el resultado, continúe la aplicación evitando las superficies metálicas.

MEDIO AMBIENTE Y SOSTENIBILIDAD

Ayúdanos a cuidar de nuestro planeta reciclado este producto después de su uso. No deseches el producto ni ninguno de sus componentes con la basura común, sino recíclalo. Si tienes dudas, por favor contáctanos o a un representante autorizado. Estaremos encantados de ayudarte a reciclar el producto correctamente, mientras cuidamos el medio ambiente.

SERVICIO AL CLIENTE

Si necesitas más ayuda o información, no dudes en ponerte en contacto con nosotros por correo electrónico: helpme@helpme@sunjoyonline.eu

SI NAVODILA ZA MONTAŽO IN VARNOST

Hvala za nakup! Če imate kakršnakoli vprašanja, težave ali priporočila, nas prosimo kontaktirajte.

Prosimo, pozorno preberite naslednja navodila, da zmanjšate tveganje poškodb, nesreč ali poškodb samega izdelka.

POMEMBNO

Prosimo, upoštevajte VSE varnostne napotke, navedene spodaj. Pred montažo ali uporabo izdelka odstranite embalažni material.

Preverite, ali so vsi navedeni deli vključeni v paketu in da niso poškodovani.

Pred uporabo izdelka natančno preberite te napotke za montažo in varnost ter jih shranite za prihodnjo uporabo.

Izdelek se sme uporabljati samo za nekomercialne namene.

VARNOSTNE INFORMACIJE

Prepričajte se, da ohranjate dovolj veliko razdaljo od hiš in plinskih ter električnih vodov, da preprečite morebitna poškodovanja. Preverite območje za električne kable in plinske vodovode. V primeru potrebe se obrnite na lokalne oblasti za dodatne informacije.

Pri uporabi ustreznih grelnikov ohranite minimalno razdaljo 1,2 m od materiala za streho. Odprti ogenj ali grelniki z odprtim plamenom, kot so grelniki za terase, grelniki za dežnike, plinski grelniki itd., NE smejo biti uporabljeni v tem izdelku v nobenem primeru.

Oseba, odgovorna za gradnjo tega izdelka, je odgovorna za njegovo ustrezno pritrditev, da zagotovi varnost. Natančno preverite sidranje, da preprečite poškodbe. Stabilno sidranje lahko podaljša življenjsko dobo izdelka.

Za lastno varnost nosite čelado, rokavice in trdne čevlje. Kovinski deli so lahko ostri in mastni zaradi obdelave proti rji.

Prepričajte se, da ni stalne obremenitve snega. Odstraniti ga je treba takoj. Enako velja za dež in druge vrste obremenitev.

Opozorilo - plastiko in majhne nadomestne dele držite izven dosega otrok. Tanka folija se lahko oprime nosu in ust ter prepreči dihanje.

MONTAŽA IN UPORABA

Za prvo montažo tega izdelka si prosimo rezervirajte več časa. Pravila, ki jih je treba upoštevati pri montaži, so preprosta. Uporabite ilustrativna navodila za vsak korak montaže.

Vijaki, ki povezujejo cevi s povezovalnimi deli, morajo biti zategnjeni ročno, s pomočjo šestkotnega ključa ali samodejnega izvijača, nastavljenega na največjo stopnjo 2, da preprečite obrabo materiala.

OPOZORILO - Prepričajte se, da med montažo nihče ne bo poškodovan, še posebej pri dvigovanju težkih delov.

Ta izdelek mora montirati vsaj dva odrasla človeka. Med montažo držite otroke stran od izdelka, da jih zaščitite.

Prepričajte se, da najdete ravno in stabilno površino, ki je primerna za montažo izdelka in njegovo predvideno uporabo.

Uporabite samo tiste materiale, ki so bili priloženi izdelku ob dostavi.

Vsaka država ima različne predpise glede premičnih (izdelek) in nepremičnih struktur. Posvetujte se z lokalnimi oblastmi, ali je za montažo izdelka potrebno pridobiti dovoljenje. V nekaterih državah je to odvisno od velikosti izdelka.

NAVODILA ZA NEGO IN SHRANJEVANJE

Kakršnakoli poškodbe, ki jih povzročijo naravni pojavi (poškodbe zaradi vremena), niso zajete z garancijo.

Močni vetrovi lahko poškodujejo izdelek. Prosimo, da tega nadstreška ne puščate brez nadzora za daljše obdobje.

Močan ali močan dež lahko povzroči kopičenje vodnih mehurčkov na strehi. Te mehurčke je treba odstraniti čim prej.

Ne izvajajte nobenih sprememb na kovinski strukturi izdelka, kot so na primer, povezovanje in/ali varjenje dodatnih obremenitev, ustvarjanje utorov in/ali kakršnih koli deformacij.

NAVODILA ZA NEGO LESA

Lesena oprema potrebuje nekaj nege in pozornosti skozi svojo življenjsko dobo, da se zagotovi dolgoročen lep videz. Pravilno čiščenje in vzdrževanje bosta zagotovila, da bodo vaši leseni izdelki dolgo časa videti lepi. Sledite tem smernicam za vzdrževanje vaših lesenih površin.

Bledenje in vremenski vplivi: Les je naraven material, ki se skozi čas spreminja. Dolgotrajna izpostavljenost soncu lahko povzroči naravno bledenje barve. Ekstremne vremenske razmere, nihanja temperature in visoka/nizka vlažnost povzročajo širjenje in krčenje lesa, kar lahko privede do zvijanja in razpok. Vozli in majhne površinske razpoke so naravni pojavi, ki ne vplivajo na trdnost izdelka.

Ohranjanje suhega: Dolgotrajna vlaga in visoka ali nizka vlažnost lahko škodujeta lesu. Razpoke ali lomljenja, povzročena zaradi ekstremnih pogojev izven običajnega območja vlažnosti (35–65%), niso pokrita z garancijo. Svetujemo, da preprečite dolgotrajno izpostavljenost vlagi.

Čiščenje: Priporočljivo je pogosto lahkotno čiščenje. Redno brišite prah z rahlo vlažno mehko krpo in jo nato posušite (po smeri lesnih vlaken). Za temeljitejše čiščenje uporabite mehko krpo in nežno milnico (1/2 skodelice mila za pomivanje posode raztopite v 1 galoni tople vode). Sperite z vodo, nato takoj osušite površine z mehko krpo. Ne uporabljajte belila, kisline ali drugih topil na kovinskih delih ali površinah. Manjše madeže ali praske lahko nežno polirate z jekleno volno št. 0000, nato pa nanesite kakovosten lesni negovalni olje in ga vtirite v smeri vlaken lesa.

Letno tesnjenje: Priporočamo letno nego lesenih delov z zaščitnim sredstvom ali voskom/oljem za zunanjo uporabo, da zaščitite in izboljšate lesene površine. Dvakrat letno, po čiščenju, nanesite kakovostno lesno olje ali vodno zaščito na površine. Priporočene možnosti so zaščitna sredstva na vodni osnovi za zunanjo uporabo, laneno olje, teakovo olje ali tungovo olje. Posvetujte se z navodili proizvajalca za uporabo. Najbolje je, da najprej preizkusite na majhnem delu lesa, nato pa, če je rezultat zadosten, nadaljujte z uporabo, pri tem pa pazite na kovinske površine.

OKOLJE IN TRAJNOST

Pomagajte nam skrbeti za naš planet tako, da po uporabi recikirate ta izdelek. Prosimo, ne zavržite izdelka ali njegovih sestavnih delov v običajnem smetnjaku, ampak jih reciklirajte. V primeru dvomov nas kontaktirajte ali pooblaščenega prodajnega predstavnika. Z veseljem vam bomo pomagali pravilno reciklirati izdelek in obenem ohraniti okolje.

KOMU SE OBRNITI ZA POMOČ

Če potrebujete dodatno pomoč ali informacije, nas prosimo kontaktirajte po e-pošti:
helpme@helpme@sunjoyonline.eu

HU SZERELÉSI ÉS BIZTONSÁGI UTASÍTÁSOK

Köszönjük vásárlását! Ha bármilyen kérdése, problémája vagy ajánlása van, ne habozzon kapcsolatba lépni velünk.

Kérjük, figyelmesen olvassa el az alábbi utasításokat, hogy csökkentse a sérülések, balesetek vagy a termék károsodásának kockázatát.

FONTOS

Kérjük, kövesse az alábbi összes biztonsági utasítást. A termék összeszerelése vagy használata előtt távolítsa el az csomagolóanyagot.

Győződjön meg róla, hogy az összes felsorolt alkatrész benne van a csomagban, és nem sérült meg.

Alaposan olvassa el az összeszerelési és biztonsági utasításokat a termék használata előtt, és tartsa meg őket későbbi hivatkozásra.

Ezt a terméket kizárólag nem kereskedelmi célokra szabad használni.

BIZTONSÁGI INFORMÁCIÓK

Ügyeljen arra, hogy elegendő távolságot tartson a házaktól, valamint a gáz- és elektromos vezetékektől, hogy elkerülje az esetleges károkat. Ellenőrizze a területet elektromos vezetékek és gázvezetékek után. Ha szükséges, kérjen további információt a helyi hatóságoktól.

A megfelelő fűtőberendezések használata esetén tartson legalább 1,2 m távolságot a ponyvától. Nyílt tűz vagy nyílt lángú fűtőberendezések, mint például a teraszfűtők, napernyő fűtők, gázfűtők stb., SEMMILYEN ESETBEN nem használhatók ezen a terméken belül.

A termék felépítéséért felelős személy felelős annak megfelelő rögzítéséért, hogy biztosítsa a biztonságot. Rendszeresen ellenőrizze a rögzítést, hogy elkerülje a károsodást. A stabil rögzítés meghosszabbíthatja a termék élettartamát.

A saját biztonsága érdekében viseljen sisakot, kesztyűt és masszív cipőt. A fém alkatrészek éles szélékkel rendelkezhetnek, és olajosak lehetnek a korrózió elleni kezelés miatt.

Győződjön meg arról, hogy nincs állandó hőterhelés. Ezt azonnal el kell távolítani. Ugyanez vonatkozik az esőre és egyéb terhelésekre.

Figyelmeztetés - tartsa a műanyag és kis alkatrészeket gyermekek elől. A vékony fólia a orrra és a szájra tapadhat, és megakadályozhatja a légzést.

ÖSSZESZERELÉS ÉS HASZNÁLAT

Kérjük, szánjon több időt a termék első telepítésére. Az összeszerelési szabályok egyszerűek. Minden egyes telepítési lépéshez használja az illusztrált utasításokat.

A csöveket és csatlakozókat összekötő csavarokat kézzel kell meghúzni, imbuszkulccsal vagy automatikus csavarhúzóval, a maximális 2-es szintre állítva, hogy elkerülje az anyag kopását.

FIGYELEM - Kérjük, győződjön meg arról, hogy senki sem sérül meg az összeszerelés során, különösen a nehéz alkatrészek emelésekor.

Ezt a terméket legalább két felnőttnek kell összeszerelnie. Kérjük, tartsa távol a gyerekeket a terméktől az összeszerelés során, hogy megvédje őket.

Kérjük, győződjön meg arról, hogy sík, stabil alapot talál, amely megfelelő a termék összeszereléséhez és tervezett használatához.

Csak azokat az anyagokat használja, amelyek a termékkel együtt érkeztek a szállításkor.

Minden ország eltérő szabályokat tartalmaz a mozgatható (termék) és rögzített szerkezetekre vonatkozóan. Kérdezze meg a helyi hatóságokat, hogy szükséges-e engedély a termék összeszereléséhez. Néhány országban ez a termék méretétől függ.

ÁPOLÁSI ÉS TÁROLÁSI UTASÍTÁSOK

Minden olyan kár, amelyet természeti jelenségek okoznak (időjárási károk), nem fedezettek a garanciával.

Erős szelek károsíthatják a terméket. Kérjük, ne hagyja ezt a kocsibeállót hosszú időn keresztül felügyelet nélkül.

Erős vagy nagy mennyiségű esővíz vízfoltokat okozhat a tetőn. Ezeket a foltokat minél hamarabb el kell távolítani.

Ne végezzen semmilyen módosítást a termék fém szerkezetén, például további terhelések csatlakoztatása és/vagy hegesztése, hornyok készítése és/vagy bármilyen deformáció.

FAÁPOLÁSI ÚTMUTATÓK

A fa gondozást és figyelmet igényel az élettartama során, hogy tartósan szép felületet biztosítson. A megfelelő tisztítás és karbantartás hosszú időn keresztül megőrzi fa termékeinek szépségét. Kövesse az alábbi irányelveket a fa felületek karbantartásához.

Fakulás és időjárás: A fa természetes anyag, amely idővel változik. A hosszú ideig tartó napsugárzás természetes fakuláshoz vezethet. Az extrém időjárás, a hőmérséklet-ingadozások és a magas/alacsony páratartalom a fa tágulását és összehúzódását okozza, ami torzulást és repedéseket eredményezhet. A csomók és kisebb felületi repedések természetes jelenségek, és nem befolyásolják a termék szilárdságát.

Szárazon tartás: A hosszú ideig tartó nedvesség és a magas vagy alacsony páratartalom károsíthatja a fát. A repedések vagy törések, amelyek a normál páratartományon kívüli szélsőségekből (35-65%) erednek, nem tartoznak a garanciánk hatálya alá. Tanácsos elkerülni a fa hosszú ideig tartó nedvességnek való kitétségét.

Tisztítás: Ajánlott gyakori enyhe tisztítás. Rendszeresen törölje le a port egy enyhén nedves puha ronggyal, majd törölje szárazra (a fa erezetének irányában). Alaposabb tisztításhoz használjon puha rongyot és enyhe szappanos oldatot (1/2 csésze enyhe mosogatószerrel oldjon fel 1 gallon meleg vízben). Öblítse le vízzel, majd azonnal törölje szárazra a felületeket puha ronggyal. Ne használjon fehérítőt, savakat vagy egyéb oldószereket a fémfelületeken. Az apró foltokat vagy karcolásokat finoman polírozza No.0000 acélgyapattal, majd alkalmazzon jó minőségű faápoló olajat, és dörzsölje a fa erezetének irányában.

Éves tömítés: Érdemes évente ápolni a fa részeket külső használatra készült tömítőanyaggal vagy viasszal/olajjal, hogy megvédje és javítsa a fa felületét. Évente kétszer, tisztítás után, vigyen fel jó minőségű faápoló olajat vagy vízbázisú tömítőanyagot a felületekre. Ajánlott lehetőségek a vízbázisú külső tömítőanyagok, lenolaj, teakfa olaj vagy tung olaj. Kérjük, olvassa el a gyártó alkalmazási utasításait. Legjobb, ha először egy kis fa darabon teszteli, majd ha elégedett az eredménnyel, folytassa az alkalmazást, ügyelve arra, hogy elkerülje a fémfelületeket.

KÖRNYEZET ÉS TARTÓS FEJLŐDÉS

Segítsen nekünk vigyázni bolygónkra azzal, hogy a terméket használat után újrahasznosítja. Kérjük, ne dobja el a terméket vagy annak alkatrészeit a szokásos szeméttel, hanem újrahasznosítsa. Ha kétségei vannak, lépjen kapcsolatba velünk vagy egy hivatalos forgalmazóval. Örömmel segítünk Önnek a termék helyes újrahasznosításában, miközben védjük a környezetet.

ÜGYFÉLSZOLGÁLAT

Ha további segítségre vagy információra van szüksége, kérjük, ne habozzon kapcsolatba lépni velünk e-mailben: helpme@helpme@sunjoyonline.eu

BG ИНСТРУКЦИИ ЗА МОНТАЖ И БЕЗОПАСНОСТ

Благодарим ви за покупката! Ако имате въпроси, проблеми или препоръки, не се колебайте да се свържете с нас.

Моля, обърнете специално внимание на следните инструкции, за да намалите риска от наранявания, инциденти или повреда на продукта.

ВАЖНО

Моля, следвайте ВСИЧКИ посочени по-долу инструкции за безопасност.

Моля, отстранете опаковъчния материал преди сглобяването или използването на продукта.

Уверете се, че всички изброени части са включени в комплекта и че не са повредени.

Прочетете внимателно тези инструкции за монтаж и безопасност преди да използвате продукта и ги запазете за бъдещи справки.

Този продукт трябва да се използва само в непрофесионална среда.

ИНФОРМАЦИЯ ЗА БЕЗОПАСНОСТ

Уверете се, че сте на достатъчно разстояние от къщи, както и от газови и електрически линии, за да избегнете евентуални щети. Моля, проверете района за кабели и газови линии. Обърнете се към местните власти за допълнителна информация, ако е необходимо.

Когато използвате подходящи отоплителни уреди, спазвайте минимално разстояние от 1,2 м до брезентовия материал. В никакъв случай не използвайте открит огън или отоплителни уреди с открит пламък, като газови нагреватели, чадърни отоплители и подобни, вътре в този продукт.

Лицето, което се грижи за монтажа на този продукт, е отговорно за адекватното му закрепване, за да се гарантира безопасността му. Моля, проверявайте закотвянето редовно, за да избегнете повреди. Стабилното закрепване може да удължи издръжливостта на продукта.

За да гарантирате своята безопасност, носете каска, ръкавици и стабилни обувки. Металните части може да имат остри ръбове и да са омазнени поради антикорозионна обработка.

Уверете се, че няма постоянно натрупване на сняг. Той трябва да бъде премахнат веднага. Същото важи за дъжд и други форми на натоварване.

Внимание – дръжте пластмасовите и дребните резервни части извън обсега на деца. Тънкият филм може да полепне по носа и устата и да затрудни дишането.

СГЛОБЯВАНЕ И УПОТРЕБА

Моля, отделете повече време за първоначалния монтаж на този продукт. Правилата, които трябва да се спазват при сглобяването на продукта, са прости. Използвайте илюстративните инструкции за всяка стъпка от монтажа.

Винтовете, свързващи тръбите с конекторите, трябва да се затягат ръчно с шестостенен ключ или автоматична отвертка, настроена на максимум ниво 2, за да се избегне износване на материала.

ВНИМАНИЕ – уверете се, че никой не се наранява по време на процеса на сглобяване, особено при повдигане на тежки части.

Този продукт трябва да се сглобява от поне двама възрастни. Дръжте децата далеч от продукта по време на сглобяването, за да ги защитите.

Моля, намерете равна и стабилна основа, която е подходяща за монтажа на продукта и неговата употреба. Използвайте само материалите, предоставени с продукта при доставка.

Всяка страна има различни разпоредби относно подвижните (продукт) и неподвижните структури. Моля, попитайте местните власти дали е необходимо разрешение за монтиране на продукта. В някои страни това зависи от размера на продукта.

ИНСТРУКЦИИ ЗА ГРИЖА И СЪХРАНЕНИЕ

Щети, причинени от природни бедствия (метеорологични щети), не се покриват.

Силните ветрове могат да повредят продукта. Моля, не оставяйте този навес без надзор за продължителен период от време.

Силният или обилен дъжд може да доведе до натрупване на водни джобове на покрива. Тези джобове трябва да бъдат отстранени възможно най-скоро.

Не правете никакви модификации на металната конструкция на продукта, като например свързване и/или заваряване на допълнителни товари, създаване на вдлъбнатини и/или деформации.

НАСОКИ ЗА ГРИЖА ЗА ДЪРВОТО

Дървото изисква грижи и внимание през целия си живот, за да се осигури дълготрайна красива визия. Правилното почистване и поддръжка ще запазят дървените ви продукти красиви за дълго време. Моля, следвайте тези насоки, за да поддържате дървените повърхности.

Избледняване и атмосферни влияния: Дървото е естествен продукт и се очаква да се променя с времето. Дълги периоди на излагане на слънце могат естествено да доведат до избледняване на цвета. Екстремните метеорологични условия, температурните колебания и висока/ниска влажност причиняват разширяване и свиване на дървото, което може да доведе до изкривяване и напукване. Възлите и малките повърхностни пукнатини са естествени и не засягат здравината на продукта.

Поддържане на сухота: Продължителната влага и висока или ниска влажност могат да бъдат вредни за дървото. Пукнатини или разцепвания, причинени от екстремни условия извън нормалния диапазон на влажност от 35-65%, не се покриват от гаранцията. Препоръчително е да се избягва продължителното излагане на влага.

Почистване: Препоръчва се често леко почистване. Редовно забърсвайте праха с леко влажна мека кърпа, след което подсушете (в посока на дървесните влакна). За по-основно почистване използвайте мека кърпа и мек сапунен разтвор (разредете ¼ чаша течен сапун за съдове с 1 галон топла вода). Изплакнете с вода и веднага подсушете повърхностите с мека кърпа. Не използвайте белина, киселини или други разтворители върху метални части или повърхности. Малки петна или драскотини могат леко да се изгледят с No.0000 стоманена вълна, след което нанесете висококачествено масло за поддръжка на дървото, като забърсвате в посока на влакната.

Годишно уплътняване: Препоръчително е ежегодно да поддържате дървените части със защитен препарат или външен восък/масло, за да ги предпазите и подобрите техния вид. Два пъти годишно, след почистване, нанесете висококачествено масло за поддръжка на дърво или водоразтворим уплътнител върху повърхностите. Препоръчителни опции са водоразтворим уплътнител за външна употреба, ленено, тиково или тунгово масло. Спазвайте специфичните инструкции на производителя за приложение. Най-добре е първо да опитате върху малка част от дървото и ако сте доволни от резултата, продължете с нанасянето, като внимавате да избягвате металните повърхности.

ОКОЛНА СРЕДА И УСТОЙЧИВОСТ

Моля, помогнете ни да се грижим за нашата планета, като рециклирате този продукт след използване. Моля, не изхвърляйте продукта или неговите компоненти с обикновения боклук, а го рециклирайте. Ако имате съмнения, свържете се с нас или с оторизиран представител на продажбите. Ще се радваме да ви помогнем да рециклирате продукта правилно, като същевременно опазим околната среда.

ОБСЛУЖВАНЕ НА КЛИЕНТИ

Ако имате нужда от допълнителна помощ или информация, не се колебайте да се свържете с нас на имейл: helpme@helpme@sunjoyonline.eu

RO INSTRUCȚIUNI DE ASAMBLARE ȘI SIGURANȚĂ

Vă mulțumim pentru achiziție! Dacă aveți întrebări, probleme sau recomandări, nu ezitați să ne contactați.

Vă rugăm să acordați o atenție deosebită instrucțiunilor de mai jos pentru a reduce riscul de accidentări, incidente sau deteriorări ale produsului.

IMPORTANT

Vă rugăm să urmați TOATE instrucțiunile de siguranță enumerate mai jos.

Vă rugăm să îndepărtați materialul de ambalare înainte de asamblare sau utilizare.

Asigurați-vă că toate piesele enumerate sunt incluse în pachet și că nu sunt deteriorate.

Citiți cu atenție aceste instrucțiuni de asamblare și siguranță înainte de a utiliza produsul și păstrați-le pentru referințe viitoare.

Acest produs trebuie utilizat doar în scopuri necomerciale.

INFORMAȚII DE SIGURANȚĂ

Asigurați-vă că mențineți o distanță suficientă față de case, precum și față de conductele de gaz și cablurile electrice pentru a evita posibilele daune. Verificați zona pentru cabluri electrice și conducte de gaz. Consultați autoritățile locale pentru informații suplimentare, dacă este necesar.

Când utilizați surse de căldură adecvate, păstrați o distanță minimă de 1,2 m față de materialul prelatei. Focul deschis sau dispozitivele cu flacără deschisă, cum ar fi încălzitoarele de terasă, umbrelele încălzitoare, încălzitoarele pe gaz etc., NU trebuie utilizate în niciun caz în interiorul acestui produs.

Persoana responsabilă de montajul acestui produs este răspunzătoare pentru asigurarea corectă a acestuia pentru a-i garanta siguranța. Verificați constant ancorarea pentru a evita deteriorarea. O ancorare stabilă poate prelungi durabilitatea produsului.

Pentru a vă asigura siguranța, purtați o cască, mănuși și încălțăminte solidă. Componentele metalice pot avea margini ascuțite și pot fi uleioase din cauza tratamentului împotriva ruginii.

Asigurați-vă că nu există încărcături permanente de zăpadă. Acestea trebuie îndepărtate imediat. Același lucru se aplică pentru ploaie sau alte forme de încărcare.

Avertisment – păstrați plasticul și piesele mici de schimb departe de copii. Folia subțire poate adera la nas și gură, împiedicând respirația.

ASAMBLARE ȘI UTILIZARE

Vă rugăm să rezervați mai mult timp pentru prima instalare a acestui produs. Regulile care trebuie respectate în timpul montării acestui produs sunt simple. Utilizați instrucțiunile ilustrative pentru fiecare pas al montajului.

Șuruburile care leagă țevile de conectori trebuie strânse manual, folosind o cheie hexagonală sau o șurubelniță automată, setată la nivel maxim 2, pentru a evita uzura materialului.

ATENȚIE – Asigurați-vă că nimeni nu este rănit în timpul procesului de asamblare, mai ales când ridicați piese grele.

Acest produs trebuie asamblat doar de cel puțin două persoane adulte. Țineți copiii departe de acest produs în timpul asamblării pentru a-i proteja.

Asigurați-vă că găsiți o suprafață plată și uniformă care să fie potrivită pentru montajul produsului și utilizarea acestuia.

Folosiți doar materialele furnizate împreună cu produsul la livrare.

Fiecare țară are reglementări diferite privind structurile mobile (produs) și structurile fixe. Vă rugăm să întrebați autoritățile locale dacă este necesar un permis pentru montarea produsului. În unele țări, acest lucru depinde de dimensiunea produsului.

INSTRUCȚIUNI DE ÎNTREȚINERE ȘI DEPOZITARE

Orice daune cauzate de fenomene naturale (deteriorări cauzate de vreme) nu sunt acoperite.

Vânturile puternice pot deteriora produsul. Vă rugăm să nu lăsați acest acoperiș auto nesupravegheat pentru o perioadă lungă de timp.

Ploaia puternică sau abundentă poate duce la acumularea de pungi de apă pe acoperiș. Aceste pungi trebuie îndepărtate cât mai curând posibil.

Nu faceți nicio modificare la structura metalică a produsului, cum ar fi, de exemplu, conectarea și/sau sudarea sarcinilor suplimentare, realizarea de șanțuri și/sau deformări.

INDICAȚII PENTRU ÎNTREȚINEREA LEMNULUI

Lemnul necesită îngrijire și atenție pe parcursul vieții sale pentru a asigura un aspect frumos de durată. Curățarea și întreținerea corespunzătoare vor păstra produsele din lemn frumoase pentru mult timp. Vă rugăm să urmați aceste indicații pentru a întreține suprafețele din lemn.

Decolorare și influențe meteorologice: Lemnul este un produs natural și este de așteptat să se schimbe în timp. Perioade lungi de expunere la soare pot duce în mod natural la decolorarea culorii. Extremele meteorologice, fluctuațiile de temperatură și umiditatea ridicată/scăzută determină extinderea și contractarea lemnului, ceea ce poate duce la deformare și crăpare. Nodurile și micile fisuri de suprafață sunt naturale și nu afectează rezistența produsului.

Menținerea uscată: Expunerea prelungită la umiditate ridicată sau scăzută poate fi dăunătoare lemnului. Crăpăturile sau fisurile cauzate de condiții extreme în afara intervalului normal de umiditate de 35-65% nu sunt acoperite de garanție. Este recomandat să preveniți expunerea prelungită la umiditate.

Curățare: Se recomandă curățarea frecventă și ușoară. Ștergeți regulat praful cu o cârpă moale ușor umedă, apoi uscați (urmând direcția fibrelor lemnului). Pentru o curățare mai amănunțită, utilizați o cârpă moale și o soluție de săpun delicat (diluati $\frac{1}{4}$ cană de săpun lichid de vase cu 1 galon de apă caldă). Clătiți cu apă și uscați imediat suprafețele cu o cârpă moale. Nu utilizați înălbitor, acid sau alte solvenți pe piesele sau suprafețele metalice. Petele minore sau zgârieturile pot fi șlefuite ușor cu lână de oțel No.0000, urmate de aplicarea unui ulei de întreținere a lemnului de bună calitate, ștergând în direcția fibrelor.

Sigilare anuală: Este recomandabil să întrețineți anual piesele de lemn cu un sigilant sau ceară/ulei pentru exterior pentru a proteja și a îmbunătăți suprafețele de lemn. De două ori pe an, după curățare, aplicați un ulei de întreținere a lemnului de bună calitate sau un sigilant pe bază de apă pe suprafețe. Opțiuni recomandate sunt sigilantul pe bază de apă pentru exterior, uleiul de in, tec sau tung. Consultați instrucțiunile specifice ale producătorului pentru aplicare. Este mai bine să încercați mai întâi pe o mică porțiune de lemn, iar dacă sunteți mulțumit de rezultat, continuați aplicarea, având grijă să evitați suprafețele metalice.

MEDIU ȘI SUSTENABILITATE

Vă rugăm să ne ajutați să avem grijă de planeta noastră prin reciclarea acestui produs după utilizare. Vă rugăm să nu aruncați produsul sau componentele sale împreună cu gunoiul menajer, ci să le reciclați. Dacă aveți îndoieli, contactați-ne sau un reprezentant autorizat de vânzări. Vom fi bucuroși să vă ajutăm să reciclați produsul corect, contribuind astfel la protejarea mediului.

SERVICIUL CLIENȚI

Dacă aveți nevoie de asistență sau informații suplimentare, nu ezitați să ne contactați la adresa de email: helpme@helpme@sunjoyonline.eu

NL MONTAGE- EN VEILIGHEIDSINSTRUCTIES

Bedankt voor uw aankoop! Als u vragen, problemen of aanbevelingen heeft, neem dan gerust contact met ons op.

Let alstublieft goed op de volgende instructies om het risico op verwondingen, ongelukken of schade aan het product zelf te verminderen.

BELANGRIJK

Volg ALLE onderstaande veiligheidsinstructies.

Verwijder alstublieft het verpakkingsmateriaal voordat u het product monteert of gebruikt.

Controleer of alle genoemde onderdelen in de verpakking zitten en onbeschadigd zijn.

Lees deze montage- en veiligheidsinstructies zorgvuldig door voordat u het product gebruikt en bewaar ze voor toekomstige referentie.

Dit product mag alleen voor niet-commerciële doeleinden worden gebruikt.

VEILIGHEIDSINFORMATIE

Zorg ervoor dat u voldoende afstand houdt van huizen en van gas- en elektriciteitsleidingen om mogelijke schade te voorkomen. Controleer de omgeving op elektriciteitskabels en gasleidingen. Vraag indien nodig meer informatie bij de lokale autoriteiten.

Bij gebruik van geschikte verwarmingsapparaten, houd een minimale afstand van 1,2 meter tot het zeilmateriaal. Open vuur of verwarmers met open vlammen, zoals terrasverwarmers, parapluverwarmers, gasverwarmers, enz., mogen NIET in dit product worden gebruikt.

Degene die verantwoordelijk is voor de montage van dit product is verantwoordelijk voor een adequate verankering om de veiligheid te garanderen. Controleer regelmatig de verankering om schade te voorkomen. Een stabiele verankering kan de levensduur van het product verlengen.

Draag voor uw eigen veiligheid een helm, handschoenen en stevige schoenen. Metalen onderdelen kunnen scherpe randen hebben en kunnen door roestpreventiebehandeling vettig zijn.

Zorg ervoor dat er geen blijvende sneeuwbelasting is. Dit moet onmiddellijk worden verwijderd. Hetzelfde geldt voor regen en andere vormen van belasting.

Waarschuwing – houd plastic en kleine reserveonderdelen buiten het bereik van kinderen. De dunne folie kan aan neus en mond blijven plakken en ademhaling belemmeren.

MONTAGE EN GEBRUIK

Reserveer wat extra tijd voor de eerste installatie van dit product. De regels die gevolgd moeten worden bij het opzetten van dit product zijn eenvoudig. Gebruik de geïllustreerde instructies voor elke stap van de installatie.

De schroeven die de buizen met de verbindingstukken verbinden, moeten handmatig worden aangedraaid met een inbussleutel of een automatische schroevendraaier, ingesteld op maximaal niveau 2, om materiaalslijtage te voorkomen.

LET OP – Zorg ervoor dat niemand gewond raakt tijdens het montageproces, vooral niet bij het tillen van zware onderdelen.

Dit product moet door minstens twee volwassenen worden gemonteerd. Houd kinderen tijdens de montage uit de buurt van het product om hen te beschermen.

Zorg ervoor dat u een vlakke en egale ondergrond vindt die geschikt is voor de montage en het beoogde gebruik van het product.

Gebruik alleen de materialen die bij de levering van het product zijn meegeleverd.

Elk land heeft verschillende voorschriften met betrekking tot verplaatsbare structuren (product) en vaste structuren. Vraag uw lokale autoriteiten of een vergunning nodig is om het product op te zetten. In sommige landen hangt dit af van de grootte van het product.

ONDERHOUDS- EN OPSLAGINSTRUCTIES

Schade veroorzaakt door natuurverschijnselen (weerschade) wordt niet gedekt.

Sterke wind kan het product beschadigen. Laat deze carport niet onbewaakt achter voor een lange periode.

Sterke of zware regenval kan leiden tot het ophopen van waterzakken op het dak. Deze zakken moeten zo snel mogelijk worden verwijderd.

Breng geen wijzigingen aan in de metalen structuur van het product, zoals bijvoorbeeld het verbinden en/of lassen van extra lasten, het maken van groeven en/of vervormingen.

RICHTLIJNEN VOOR HOUTONDERHOUD

Hout vereist zorg en aandacht gedurende zijn levensduur om een langdurige mooie afwerking te garanderen. Correct schoonmaken en onderhoud houden uw houten producten lang mooi. Volg deze richtlijnen om uw houten oppervlakken te onderhouden.

Verkleuring en weersinvloeden: Hout is een natuurlijk product en zal naar verwachting in de loop der tijd veranderen. Langdurige

blootstelling aan zonlicht kan natuurlijk leiden tot kleurvervaging. Extreme weersomstandigheden, temperatuurschommelingen en hoge/lage luchtvochtigheid zorgen ervoor dat hout uitzet en krimpt, wat kan leiden tot kromtrekken en barsten. Knoesten en kleine oppervlaktebarsten zijn natuurlijk en hebben geen invloed op de sterkte van het product.

Droog houden: Langdurige blootstelling aan vocht en hoge of lage luchtvochtigheid kan schadelijk zijn voor hout. Scheuren of splijten door omstandigheden buiten het normale vochtigheidsbereik van 35-65% worden niet gedekt door onze garantie. Voorkom langdurige blootstelling aan vocht.

Reiniging: Regelmatig licht reinigen wordt aanbevolen. Stof regelmatig af met een licht vochtige zachte doek en droog daarna af (volg de richting van de houtnerf). Voor grondigere reiniging gebruikt u een zachte doek en een milde zeepoplossing (verdun ¼ kopje milde afwasmiddel met 1 gallon warm water). Spoel af met water en droog de oppervlakken onmiddellijk af met een zachte doek. Gebruik geen bleekmiddel, zuur of andere oplosmiddelen op metalen onderdelen of oppervlakken. Kleine vlekken of krassen kunnen licht worden gepolijst met No.0000 staalwol, gevolgd door het aanbrengen van een hoogwaardige houtverzorgingsolie, in de richting van de nerf.

Jaarlijks afdichten: Het is raadzaam om de houten onderdelen jaarlijks te onderhouden met een afdichtmiddel of buitenwas/olie om de houtoppervlakken te beschermen en te verbeteren. Tweemaal per jaar, na reiniging, brengt u een hoogwaardige houtverzorgingsolie of een watergedragen afdichtmiddel aan op de oppervlakken. Aanbevolen opties zijn een watergedragen afdichtmiddel voor buiten, lijnzaad-, teak- of tungolie. Raadpleeg de specifieke instructies van de fabrikant voor de toepassing. Het is het beste om op een klein stukje hout te proberen, en als u tevreden bent met het resultaat, de toepassing voort te zetten, waarbij u ervoor zorgt dat u metalen oppervlakken vermijdt.

MILIEU & DUURZAAMHEID

Help ons alstublieft om voor onze planeet te zorgen door dit product na gebruik te recyclen. Gooi het product of een van zijn onderdelen niet bij het gewone afval, maar recycle het. Bij twijfel kunt u contact met ons opnemen of met een erkende verkoopvertegenwoordiger. Wij helpen u graag om het product op de juiste manier te recyclen en tegelijkertijd het milieu te beschermen.

KLANTENSERVICE

Als u verdere hulp of informatie nodig heeft, aarzel dan niet om contact met ons op te nemen via e-mail: helpme@helpme@sunjoyonline.eu

DK SAMLE- OG SIKKERHEDSINSTRUKTIONER

Tak for dit køb! Hvis du har spørgsmål, problemer eller anbefalinger, er du velkommen til at kontakte os.

Vær venligst opmærksom på følgende instruktioner for at reducere risikoen for skader, ulykker eller beskadigelse af produktet.

VIGTIGT

Følg ALLE nedenstående sikkerhedsinstruktioner.

Fjern venligst alt emballagemateriale, før du samler eller bruger produktet.

Sørg for, at alle de nævnte dele er inkluderet i pakken, og at de ikke er beskadigede.

Læs venligst disse samle- og sikkerhedsinstruktioner grundigt, før du bruger produktet, og gem dem til fremtidig brug.

Dette produkt bør kun anvendes til ikke-kommerciel brug.

SIKKERHEDSOPLYSNINGER

Sørg for at holde tilstrækkelig afstand til huse samt gas- og elledninger for at undgå mulige skader. Tjek området for elkabler og gasledninger. Spørg din lokale myndighed for yderligere information, hvis det er nødvendigt.

Ved brug af passende varmeapparater skal du holde en minimumsafstand på 1,2 m til presenningsmaterialet. Åben ild eller varmeapparater med åben flamme som terrassevarmere, paraplyvarmere, gasvarmere osv. må under ingen omstændigheder bruges inde i dette produkt.

Den person, der er ansvarlig for opførelsen af dette produkt, har ansvaret for at sikre det korrekt for at garantere sikkerheden. Kontroller konstant forankringen for at undgå skader. En stabil forankring kan forlænge produktets holdbarhed.

For at sikre din egen sikkerhed skal du bære hjelm, handsker og solide sko. Metaldele kan have skarpe kanter og være olieholdige på grund af rustbeskyttelsesbehandling.

Sørg for, at der ikke er permanent snebelastning. Det skal fjernes med det samme. Det samme gælder for regn og andre former for belastning.

Advarsel – hold plast og små reservedele uden for børns rækkevidde. Den tynde film kan klæbe til næse og mund og forhindre vejtrækning.

SAMLING OG BRUG

Afsæt venligst ekstra tid til den første installation af dette produkt. Reglerne, der skal følges ved opsætning af dette produkt, er enkle. Brug de illustrerede instruktioner til hvert trin af installationen.

Skruerne, der forbinder rørene med forbindelsesstykkerne, skal strammes manuelt med en unbrakonøgle eller en automatisk skruetrækker, indstillet til maks. niveau 2, for at undgå materialeslid.

FORHOLDSREGEL – Sørg for, at ingen kommer til skade under monteringsprocessen, især når tunge dele løftes.

Dette produkt bør kun samles af mindst to voksne. Hold børn væk fra produktet under samlingen for at beskytte dem.

Sørg for at finde et fladt og jævnt underlag, der er egnet til samlingen af produktet og dets tilsigtede brug.

Brug kun de materialer, der leveres med produktet ved levering.

Hvert land har forskellige regler vedrørende flytbare strukturer (produkt) og faste strukturer. Spørg de lokale myndigheder, om der kræves en tilladelse til at opstille produktet. I nogle lande afhænger dette af produktets størrelse.

PLEJE- OG OPBEVARINGSINSTRUKTIONER

Enhver form for skader som følge af naturfænomener (vejrligsskader) er ikke dækket.

Stærk vind kan beskadige produktet. Lad venligst ikke denne carport stå uden opsyn i længere tid.

Stærk eller kraftig regn kan føre til ophobning af vandlommer på taget. Disse lommer skal fjernes så hurtigt som muligt.

Foretag ikke ændringer i produktets metalstruktur, såsom for eksempel tilføjelse og/eller svejsning af ekstra belastninger, udskæring af riller og/eller deformationer.

VEJLEDNING TIL PLEJE AF TRÆ

Træ kræver omhu og opmærksomhed gennem hele dets levetid for at sikre en langvarig smuk finish. Korrekt rengøring og vedligeholdelse holder dine træprodukter smukke i lang tid. Følg venligst disse retningslinjer for at vedligeholde træoverfladerne.

Falming og vejrpåvirkning: Træ er et naturligt produkt og forventes at ændre sig over tid. Lange perioder med udsættelse for sollys kan naturligt føre til farvefalming. Ekstreme vejrforhold, temperatursvingninger og høj/lav luftfugtighed får træ til at udvide sig og trække sig sammen, hvilket kan føre til krumning og revner. Knaster og små overfladerevner forekommer naturligt og påvirker ikke produktets styrke.

Hold det tørt: Langvarig fugt og høj eller lav luftfugtighed kan være skadeligt for træ. Revner eller spaltning som følge af ekstreme forhold uden for det normale fugtighedsområde på 35-65% er ikke dækket af garantien. Det er tilrådeligt at forhindre langvarig udsættelse for fugt.

Rengøring: Hyppig let rengøring anbefales. Støv regelmæssigt af med en let fugtig, blød klud, og tør derefter af (følg træets årer). Til mere grundig rengøring skal du bruge en blød klud og en mild sæbeopløsning (fortynd ¼ kop mild opvaskemiddel med 1 gallon varmt vand). Skyl med vand, og tør straks overfladerne med en blød klud. Brug ikke blegemiddel, syre eller andre opløsningsmidler på metaldele eller -overflader. Mindre pletter eller ridser kan let poleres med No.0000 ståluld, efterfulgt af påføring af en god kvalitets træplejeolie, der tørres i træets retning.

Årlig forsegling: Det anbefales at vedligeholde trædelene årligt med en forseglingsmiddel eller udendørs voks/olie for at beskytte og forbedre træoverfladerne. To gange om året, efter rengøring, påfør en god kvalitets træplejeolie eller en vandbaseret forseglingsmiddel på overfladerne. Anbefalede muligheder er vandbaserede forseglingsmidler til udendørs brug, linolie, teakolie eller tungolie. Følg producentens specifikke anvisninger til påføring. Det er bedst at prøve på et lille stykke træ, og hvis resultatet er tilfredsstillende, fortsæt påføringen og undgå metaloverflader.

MILJØ & BÆREDYGTIGHED

Hjælp os venligst med at passe på vores planet ved at genanvende dette produkt efter brug. Bortskaf ikke produktet eller dets komponenter sammen med almindeligt affald, men genbrug det. Hvis du er i tvivl, bedes du kontakte os eller en autoriseret salgsrepræsentant. Vi hjælper dig gerne med korrekt genanvendelse af produktet og samtidig beskytte miljøet.

KUNDESERVICE

Hvis du har brug for yderligere hjælp eller oplysninger, er du velkommen til at kontakte os via e-mail: helpme@helpme@sunjoyonline.eu

FI KOKOAMIS- JA TURVALLISUUSOHJEET

Kiitos ostoksestasi! Jos sinulla on kysyttävää, ongelmia tai suosituksia, älä epäröi ottaa meihin yhteyttä.

Kiinnitä erityistä huomiota seuraaviin ohjeisiin, jotta voit vähentää vammojen, onnettomuuksien tai tuotteen vahingoittumisen riskiä.

TÄRKEÄÄ

Noudata KAIKKIA alla lueteltuja turvallisuusohjeita.

Poista kaikki pakkausmateriaalit ennen tuotteen kokoamista tai käyttöä.

Varmista, että kaikki luetellut osat sisältyvät pakkaukseen ja ovat vahingoittumattomia.

Lue nämä kokoamis- ja turvallisuusohjeet huolellisesti ennen tuotteen käyttöä ja säilytä ne tulevaa käyttöä varten.

Tätä tuotetta saa käyttää vain ei-kaupallisiin tarkoituksiin.

TURVALLISUUSTIEDOT

Varmista, että pidät riittävän etäisyyden taloihin sekä kaasu- ja virtajohtoihin mahdollisten vaurioiden välttämiseksi. Tarkista alue sähkökaapeleiden ja kaasulinjojen varalta. Pyydä lisätietoja paikallisilta viranomaisilta tarvittaessa.

Kun käytät sopivia lämmittimiä, pidä vähintään 1,2 metrin etäisyys pressumateriaaliin. Avoin tuli tai lämmittimet, joissa on avoin liekki, kuten terassilämmittimet, sateenvarjolämmittimet, kaasulämmittimet jne., eivät saa missään tapauksessa olla käytössä tämän tuotteen sisällä.

Henkilö, joka huolehtii tämän tuotteen asennuksesta, on vastuussa sen asianmukaisesta kiinnittämisestä turvallisuuden varmistamiseksi. Tarkista ankkurointi jatkuvasti vaurioiden välttämiseksi. Vakaalla ankkuroinnilla voidaan pidentää tuotteen käyttöikä.

Turvallisuuden takaamiseksi käytä kypärää, käsineitä ja tukevia kenkiä. Metalliosat voivat olla teräväreunaisia ja öljyisiä ruostesuojakäsittelyn vuoksi.

Varmista, ettei lunta pääse kertymään pysyvästi. Se on poistettava välittömästi. Sama koskee sadetta ja muita kuormitusmuotoja.

Varoitus – pidä muovi ja pienet varaosat poissa lasten ulottuvilta. Ohut kalvo voi tarttua nenään ja suuhun estäen hengittämisen.

KOKOAMINEN JA KÄYTTÖ

Varaa hieman enemmän aikaa tuotteen ensimmäiseen kokoamiseen. Säännöt tämän tuotteen pystyttämiseksi ovat yksinkertaisia. Käytä jokaista asennusvaihetta varten havainnollistettuja ohjeita.

Ruuvit, jotka yhdistävät putket ja liittimet, on kiristettävä käsin kuusiokoloavaimella tai automaattisella ruuvimeisselillä, joka on asetettu korkeintaan tasolle 2 materiaalin kulumisen välttämiseksi.

VAROITUS – Varmista, ettei kukaan loukkaannu kokoamisprosessin aikana, erityisesti raskaiden osien nostamisen yhteydessä.

Tämä tuote tulee koota vähintään kahden aikuisen toimesta. Pidä lapset poissa tuotteen läheisyydestä kokoamisen aikana heidän suojelemiseksi.

Varmista, että löydät tasaisen ja vakaasti olevan alustan, joka soveltuu tuotteen kokoamiseen ja sen käyttötarkoitukseen.

Käytä vain niitä materiaaleja, jotka toimitetaan tuotteen mukana.

Jokaisella maalla on erilaiset määräykset liikuteltavien rakenteiden (tuote) ja kiinteiden rakenteiden osalta. Kysy paikallisilta viranomaisilta, tarvitaanko tuotteen pystyttämiseen lupa. Joissakin maissa tämä riippuu tuotteen koosta.

HOITO- JA SÄILYTYSOHJEET

Luonnonvoimien (säävauriot) aiheuttamia vahinkoja ei korvata.

Kovat tuulet voivat vahingoittaa tuotetta. Älä jätä tätä autotallia vartioimatta pitkäksi ajaksi.

Voimakas tai runsas sade voi aiheuttaa vesitaskujen kertymistä katolle. Nämä taskut on poistettava mahdollisimman pian.

Älä tee mitään muutoksia tuotteen metallirakenteeseen, kuten esimerkiksi lisäkuormien yhdistämistä ja/tai hitsausta, urien tekemistä ja/tai muodonmuutoksia.

PUUN HOITO-OHJEET

Puu tarvitsee huolenpitoa ja huomiota koko elinkaarensa ajan, jotta sen kaunis ulkonäkö säilyy pitkään. Asianmukainen puhdistus ja huolto pitävät puutuotteet kauniina pitkään. Noudata näitä ohjeita ylläpitääksesi puupintoja.

Haalistuminen ja sään vaikutukset: Puu on luonnollinen materiaali, ja sen odotetaan muuttuvan ajan myötä. Pitkät auringolle altistumisen jaksot voivat luonnollisesti johtaa värin haalistumiseen. Sääolosuhteiden ääripäät, lämpötilavaihtelut ja korkea/matala kosteus saavat puun laajenemaan ja kutistumaan, mikä voi johtaa vääntymiseen ja halkeiluun. Oksankohdat ja pienet pinnan halkeamat ovat luonnollisia eivätkä vaikuta tuotteen lujuuteen.

Kuivana pitäminen: Pitkäaikainen kosteus sekä korkea tai matala kosteus voivat olla haitallisia puulle. Halkeamat tai halkeilu, jotka johtuvat olosuhteista normaalin kosteustasovälin (35-65 %) ulkopuolella, eivät kuulu takuun piiriin. On suositeltavaa estää pitkäaikainen kosteuden vaikutus.

Puhdistus: Suositellaan säännöllistä kevyttä puhdistusta. Pyyhi pölyt säännöllisesti hieman kostealla pehmeällä liinalla ja kuivaa sitten (puun syiden suuntaisesti). Perusteellisempaan puhdistukseen käytä pehmeää liinaa ja mietoa saippualliuosta (laimenna ¼ kuppi mietoa astianpesunestettä yhteen gallonaan lämmintä vettä). Huuhtelee vedellä ja kuivaa pinnat heti pehmeällä liinalla. Älä käytä valkaisuainetta, happoa tai muita liuottimia metallisiin tai -pintoihin. Pienet tahrat tai naarmut voidaan kevyesti kiillottaa No.0000-teräsvillalla ja sen jälkeen levittää korkealaatuista puunhoitoöljyä puunsyiden suuntaisesti.

Vuotuinen tiivistys: On suositeltavaa ylläpitää puuosia vuosittain tiivisteellä tai ulkokäyttöön tarkoitettulla vahalla/öljyllä suojaamaan ja parantamaan puupintoja. Kahdesti vuodessa, puhdistuksen jälkeen, levitä korkealaatuista puunhoitoöljyä tai vesipohjaista tiivistettä pinnoille. Suositellut vaihtoehdot ovat ulkokäyttöön tarkoitettu vesipohjainen tiiviste, pellavaöljy, tiikkiöljy tai tungöljy. Noudata valmistajan erityisiä ohjeita levityksessä. On parasta kokeilla ensin pienelle alueelle ja jos olet tyytyväinen tulokseen, jatkaa levitystä ja välttää metallipintoja.

YMPÄRISTÖ & KESTÄVYYS

Auta meitä huolehtimaan planeetastamme kierrättämällä tämä tuote käytön jälkeen. Älä hävitä tuotetta tai sen osia tavallisen jätteen mukana, vaan kierrätä se. Jos olet epävarma, ota yhteyttä meihin tai valtuutettuun myyntiedustajaan. Autamme mielellämme tuotteen oikeassa kierrättämisessä samalla, kun suojelemme ympäristöä.

ASIAKASPALVELU

Jos tarvitset lisäapua tai tietoja, älä epäröi ottaa yhteyttä meihin sähköpostitse: helpme@helpme@sunjoyonline.eu

**WERKZEUG / TOOLS / NÁŘADÍ / NARZĘDZIA / OUTILS / STRUMENTI /
FERRAMENTAS / HERRAMIENTAS / ORODJA / SZERSZÁMOK/
ІНСТРУМЕНТИ / UNELTE / GEREEDSCHAP / VÆRKTØJER / TYÖKALUT**

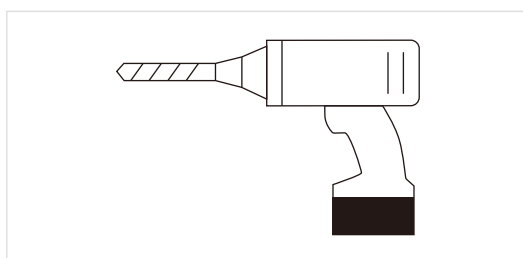
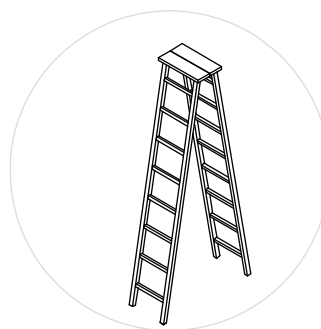
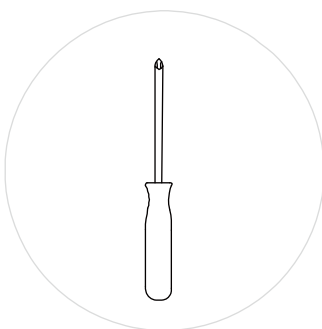
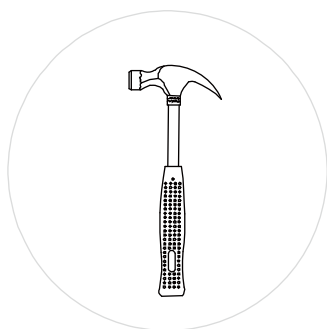





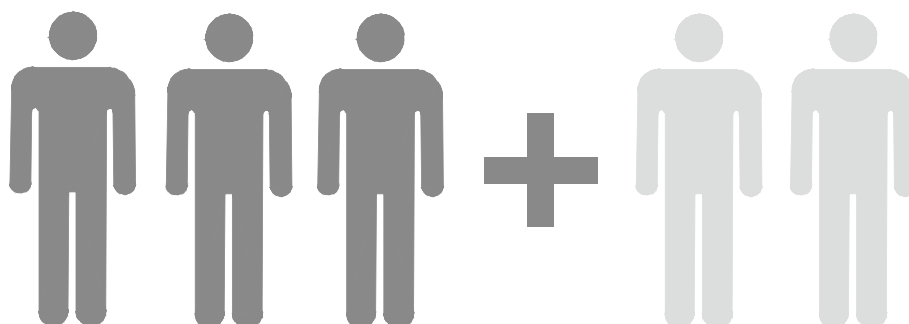



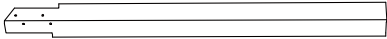

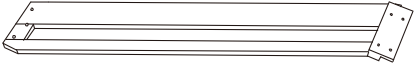

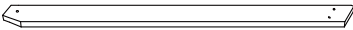







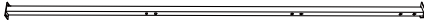





**WICHTIG / IMPORTANT / DŮLEŽITÉ / DÔLEŽITÉ / WAŽNE / IMPORTANTE
POMEMBNO / FONTOSAK / ВАЖНО / BELANGRIJK / VIGTIGT / TÄRKEÄ**





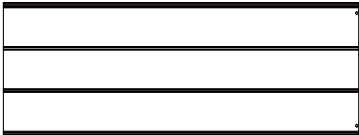

Benötigt/e Personen für Aufbau / People needed for installation work /
Lidé potřební pro instalační práce / Osoby potrzebne do pracy przy instalacji /
Personnes nécessaires pour le travail d'installation / Persone necessarie per il lavoro di installazione /
Pessoas necessárias para o trabalho de instalação / Personas necesarias para el trabajo de instalación /
Osebe, potrebne za montažna dela / Személyek a telepítési munkálatokhoz /
Необходими хора за инсталационни работи / Oameni necesari pentru lucrări de instalare /
Mensen nodig voor installatiewerk / Personer nødvendige til installationsarbejde /
Asennustöihin tarvittavat ihmiset

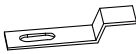
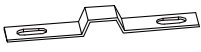

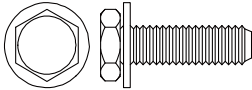
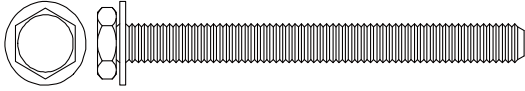
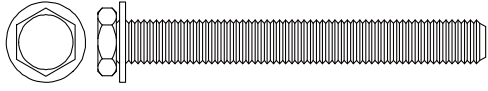

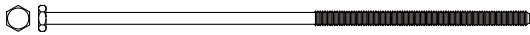
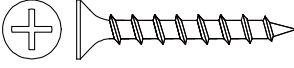
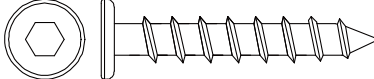
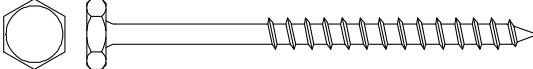
**TEILELISTE / PARTS LIST / KUSOVNÍK / LISTA CZĘŚCI / LISTE DES PIÈCES /
 ELENCO DEI PEZZI / LISTA DE PEÇAS / LISTA DE PARTES /SEZNAM DELOV /
 ALKATRÉSZEK LISTÁJA / СПИСОК С ЧАСТИ / LISTĂ DE PIESE /
 ONDERDELENLIJST / DEL LISTE / OSALUETTELO**

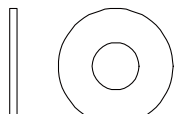
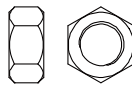
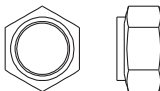
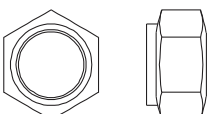
Label	Part Number	Qty	Part Image
01	P00020071301	2	
02	P00020071401	2	
03	P00020071501	2	
04	P00630013101	4	
05	P00630013201	4	
06	P00060225901	2	
A	P00610023902	6	
B	P00010047402	6	
C	P00220036802	2	
D	P00220036702	2	
AF	P00060226002	2	
U	P00050030102	1	
K	P00050029902	1	
L	P00500066102	2	
M	P00060225002	4	
N	P00050029602	4	
P	P00500066002	2	
Q	P005800001	2	
AG	P00060226502	4	

Label	Part Number	Qty	Part Image
AJ	P00060226402	8	
S	P00060225202	2	
T	P00060225302	2	
AK	P00060226102	2	
AL	P00060226202	2	
AM	P00060226302	2	
AB	P00050030002	6	
AC	P00070109002	12	
AN	P00080038302	1	
AP	P00080038202	2	
AQ	P00220038106	4	
AR	P00220034406	10	

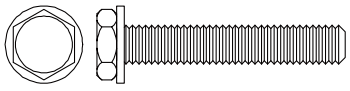
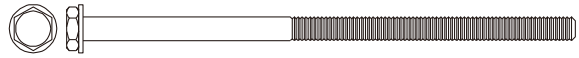
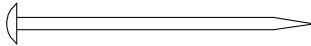
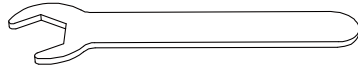
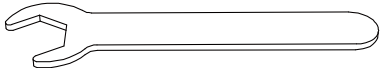
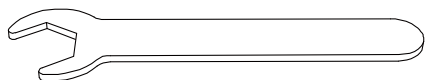
Label	Part Number	Description	Qty	Add	Part Image
H1	H100010047	M6*20	116	6	
H2	H100010074	M6*75	4	1	
H3	H100010143	M8*55	4	1	
H4	H100010144	M8*90	8	1	
H5	H010010451	M10*160	26	2	
H6	H030050058	ST4.8*30	62	4	
H7	H030030013	ST8*35	2	1	
H8	H030010031	ST9.5*80	12	1	
H9	H050030001	M6	4	1	
H10	H050080007	M8	16	1	
H11	H050080008	M10	64	4	
H12	H040010004	M6	4	1	
H13	H040050041	M8	14	1	
H14	H040050026	M10	26	2	
H15	H090990002	M3	1	0	

Label	Part Number	Description	Qty	Add	Part Image
H16	H100010069	M6*35	4	1	
H17	H100010140	M8*125	2	1	
HS	H070010003	Φ8*180	12	0	
HW1	H090010017	M6	2	0	
HW2	H090010012	M8	2	0	
HW3	H090010015	M10	2	0	
HW4	H090030005	M8	1	0	

1

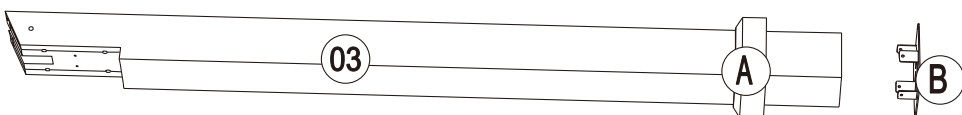
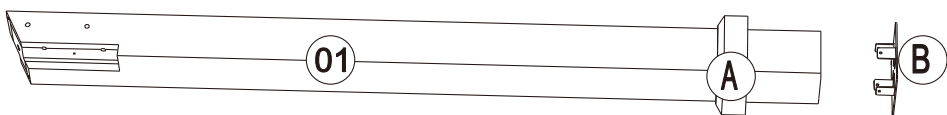
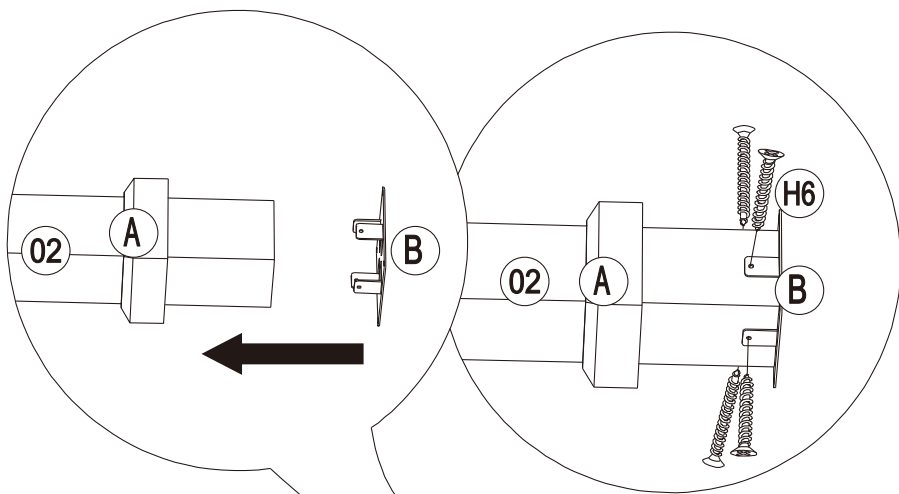
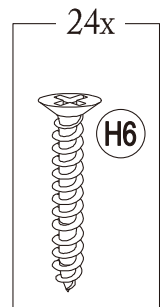
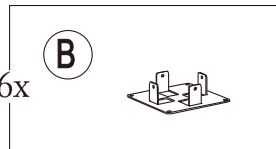
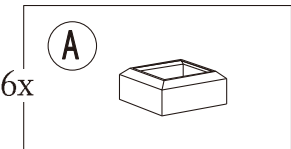
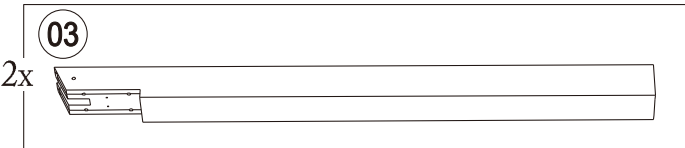
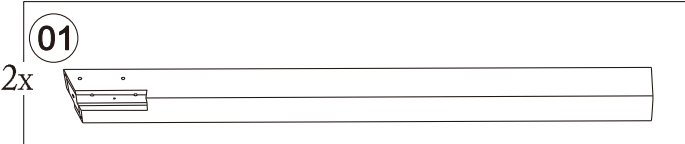
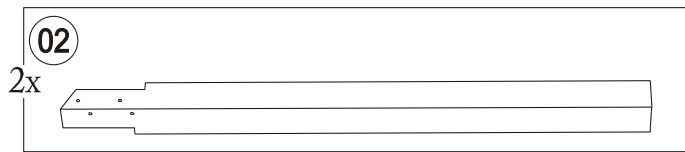

2

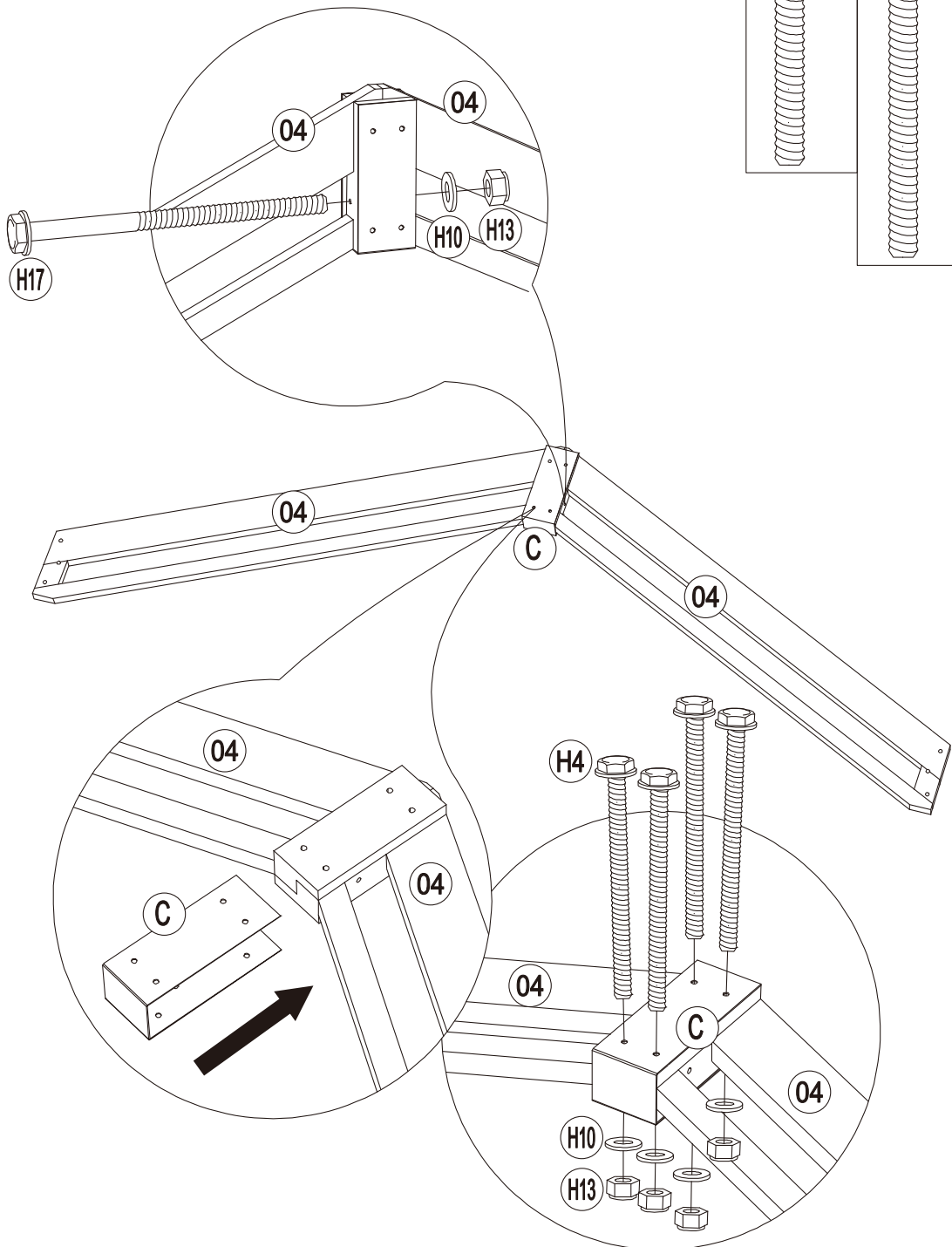
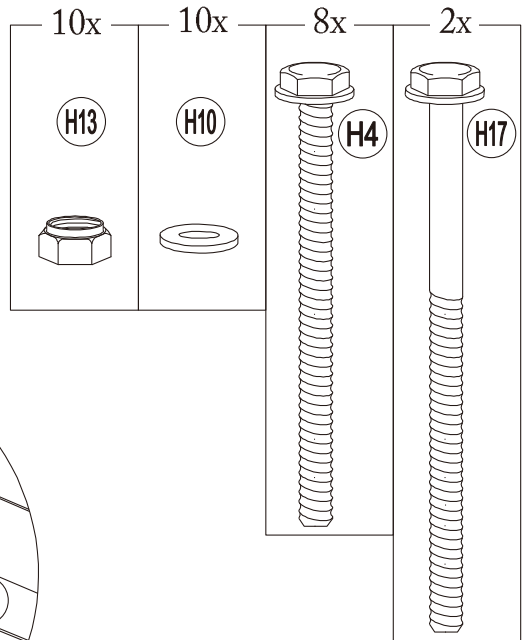
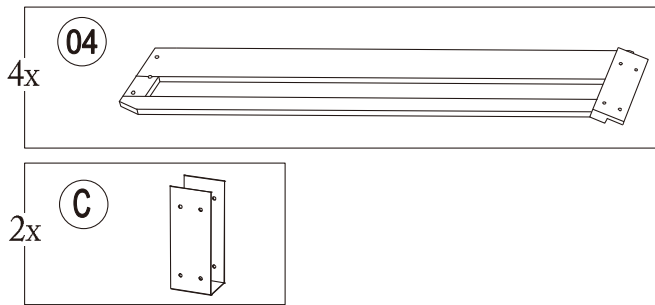

4

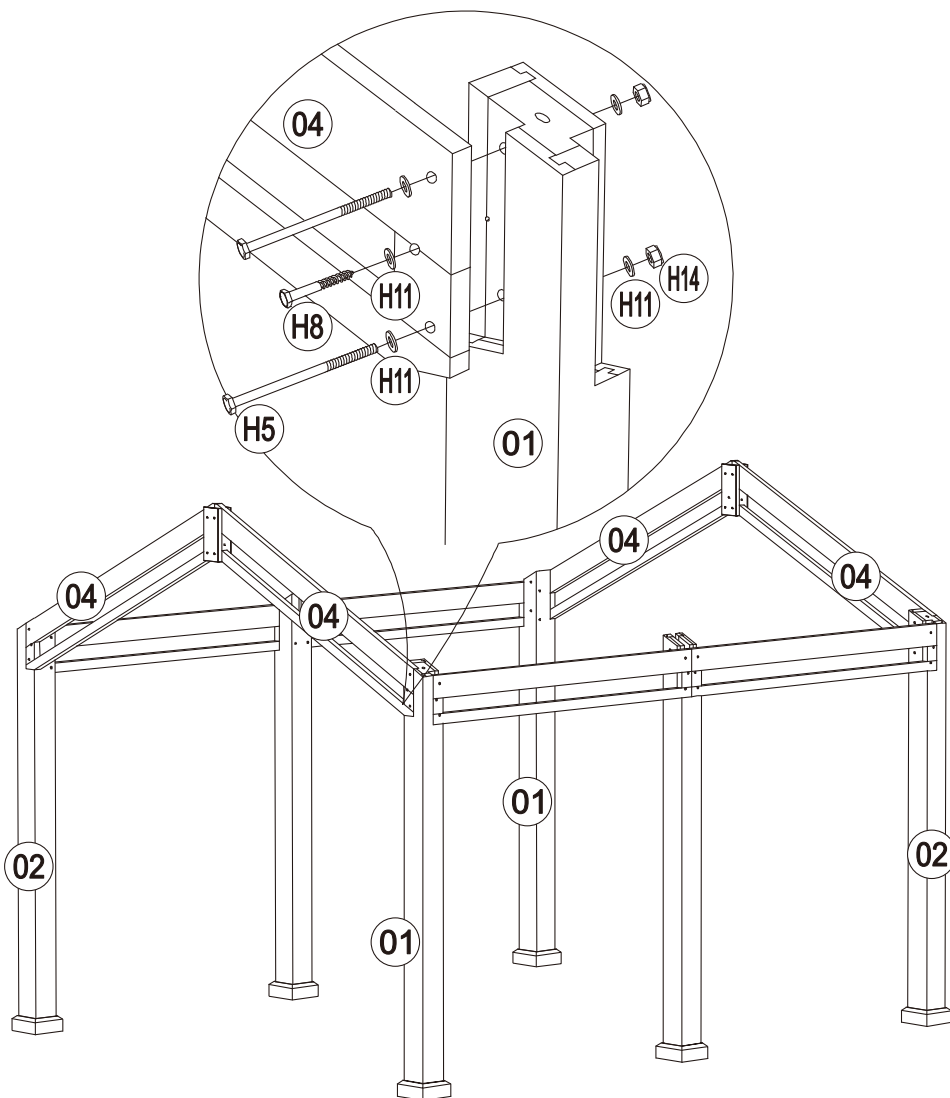
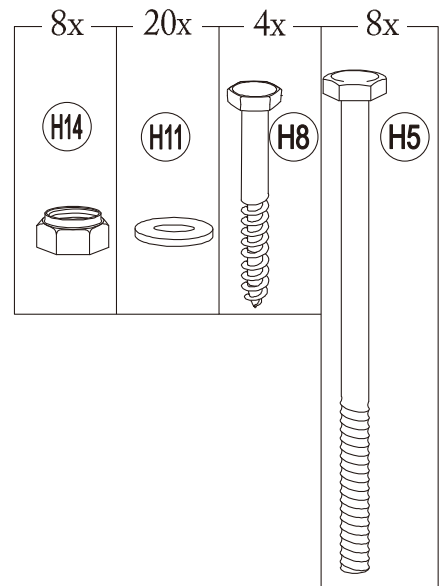

5

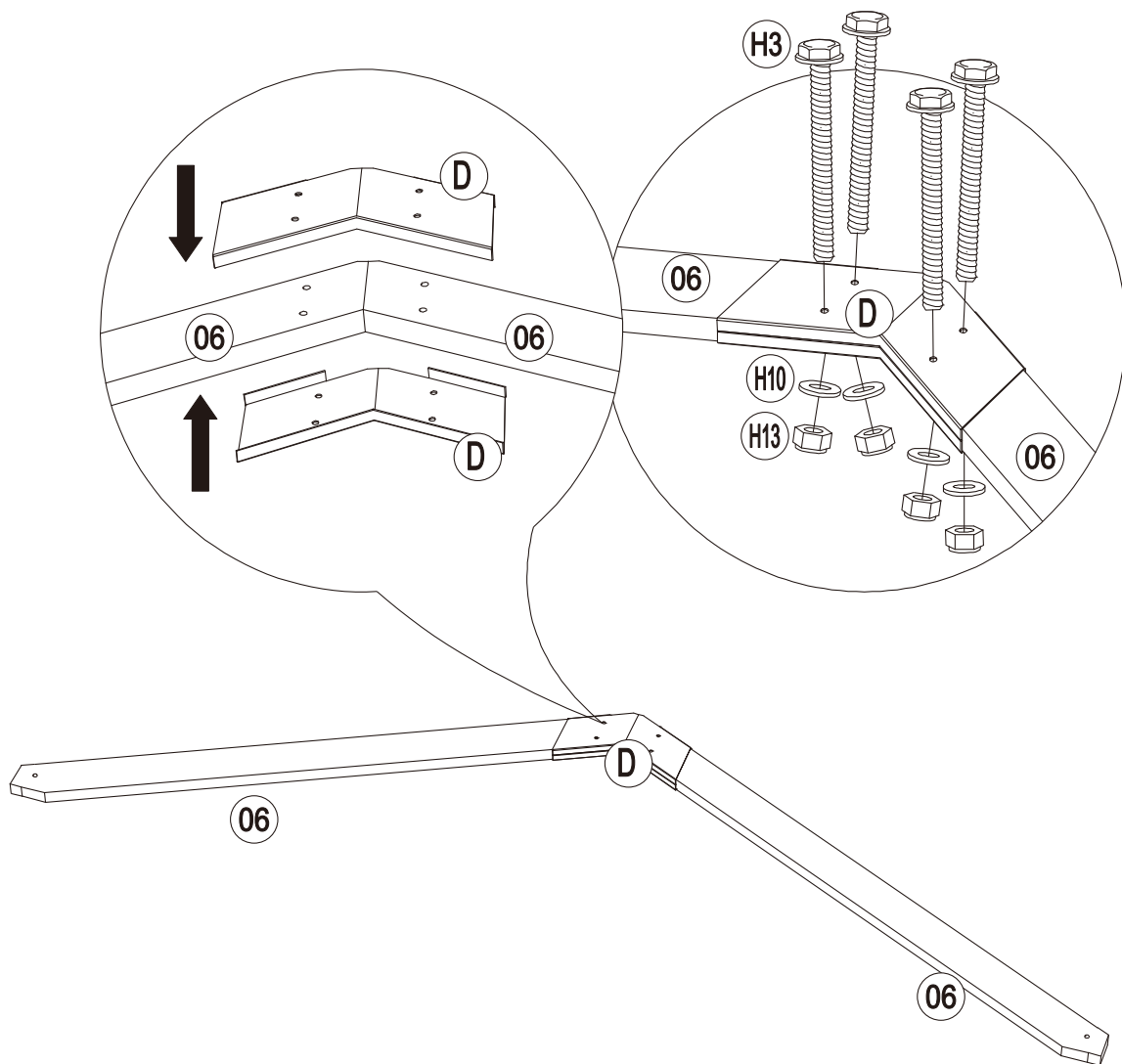
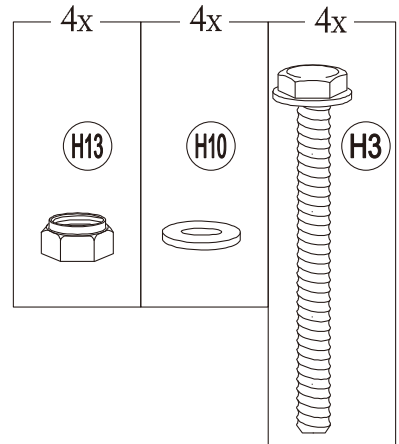
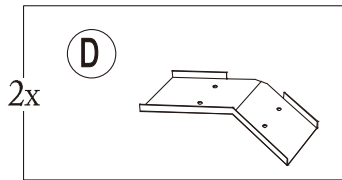
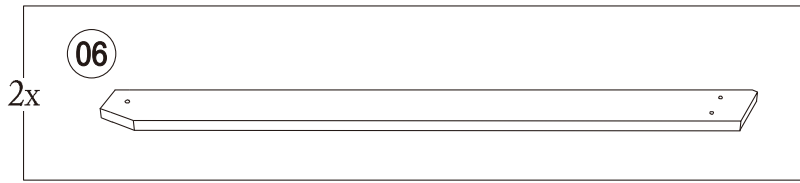

6

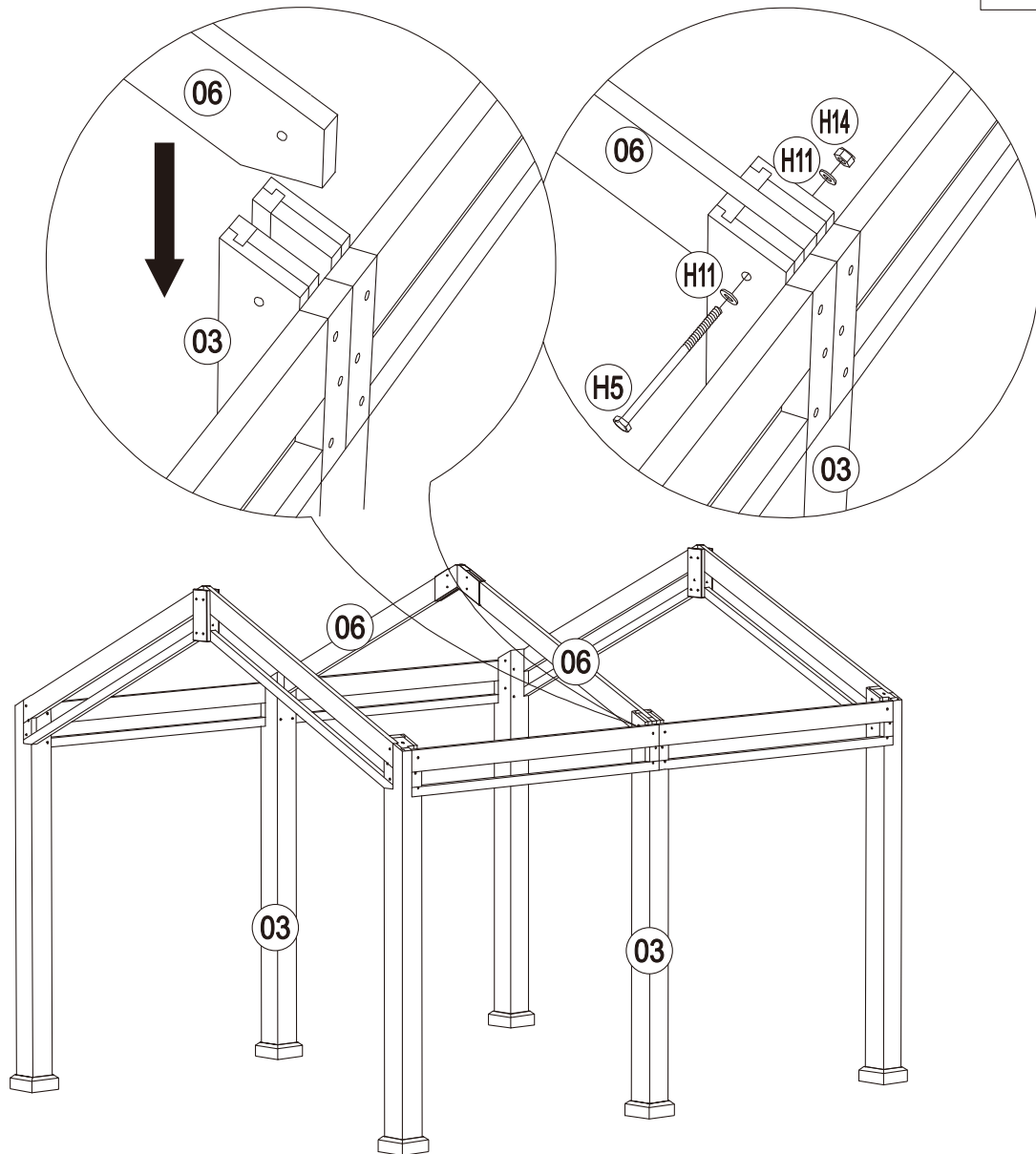
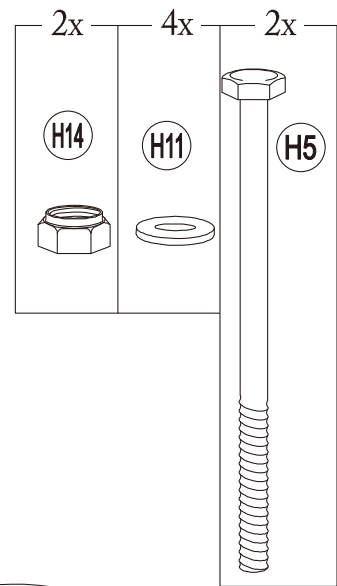

7

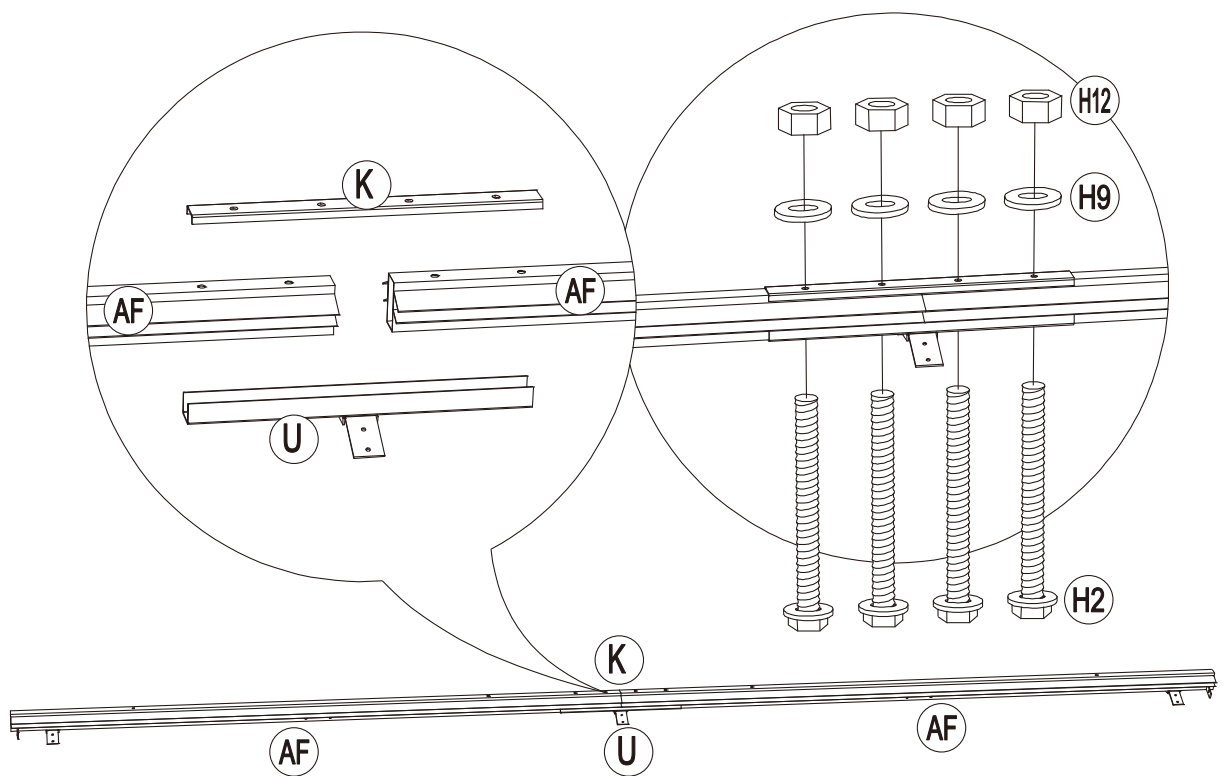
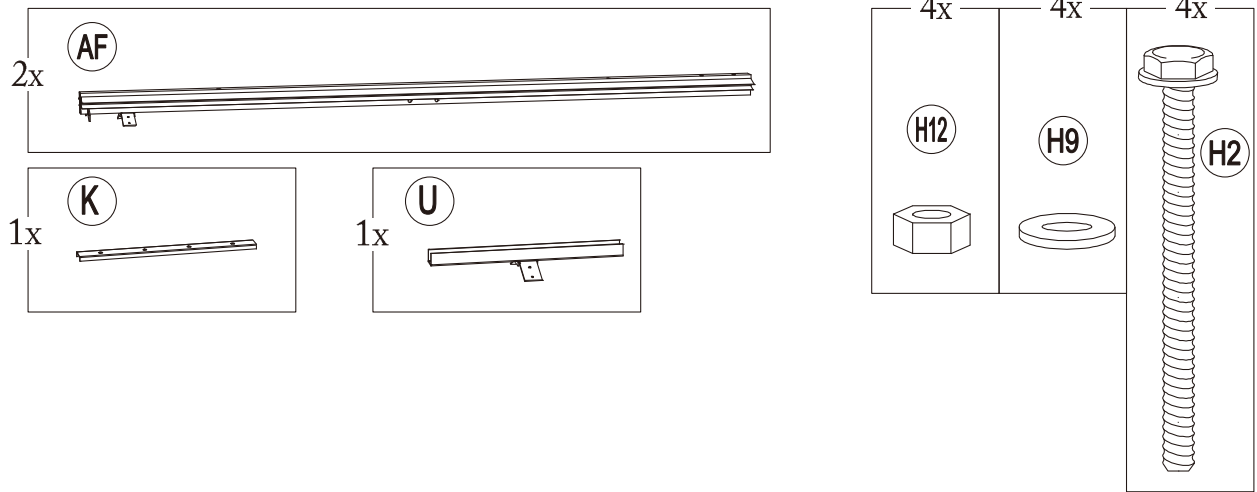

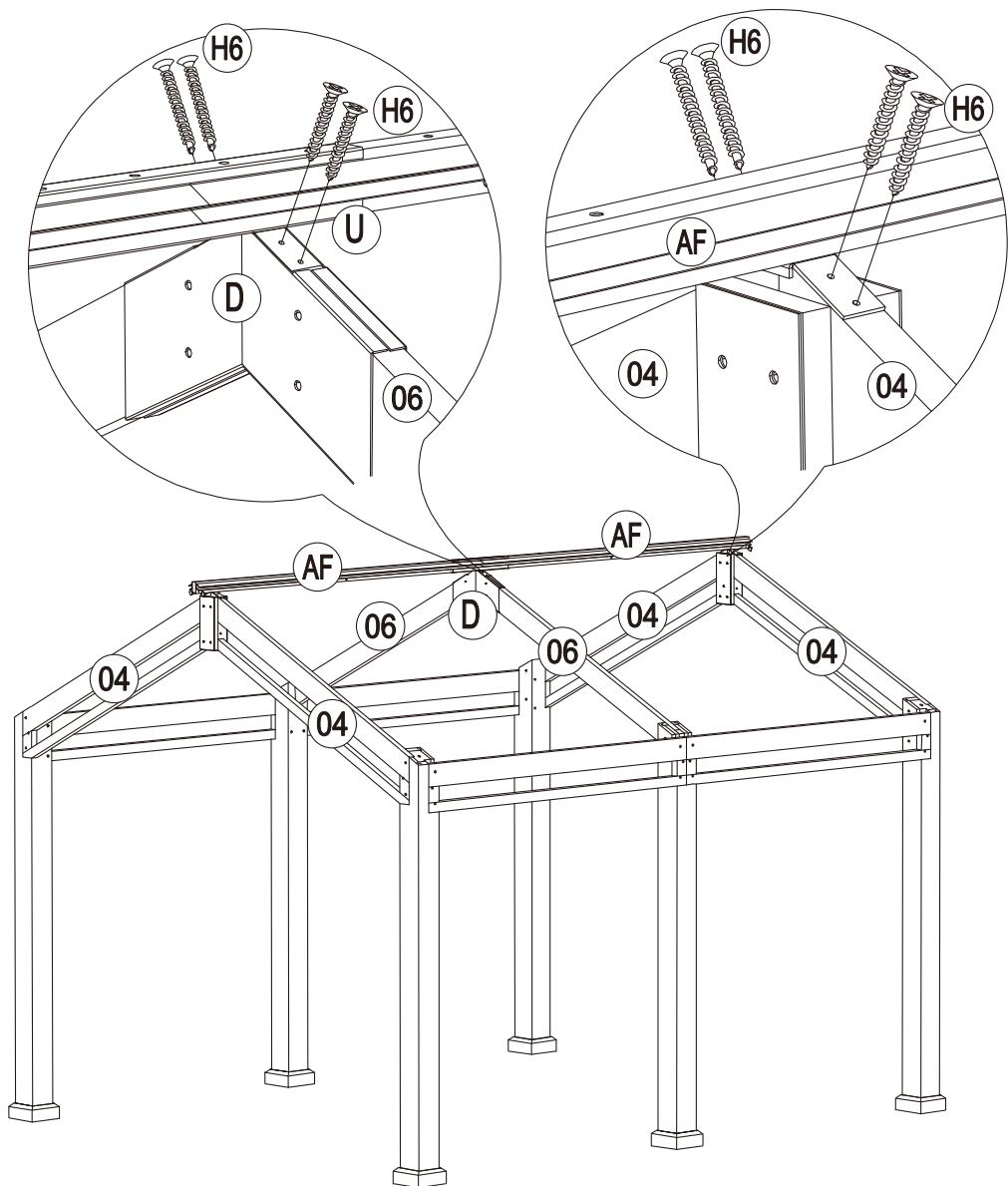
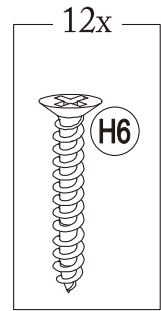

9

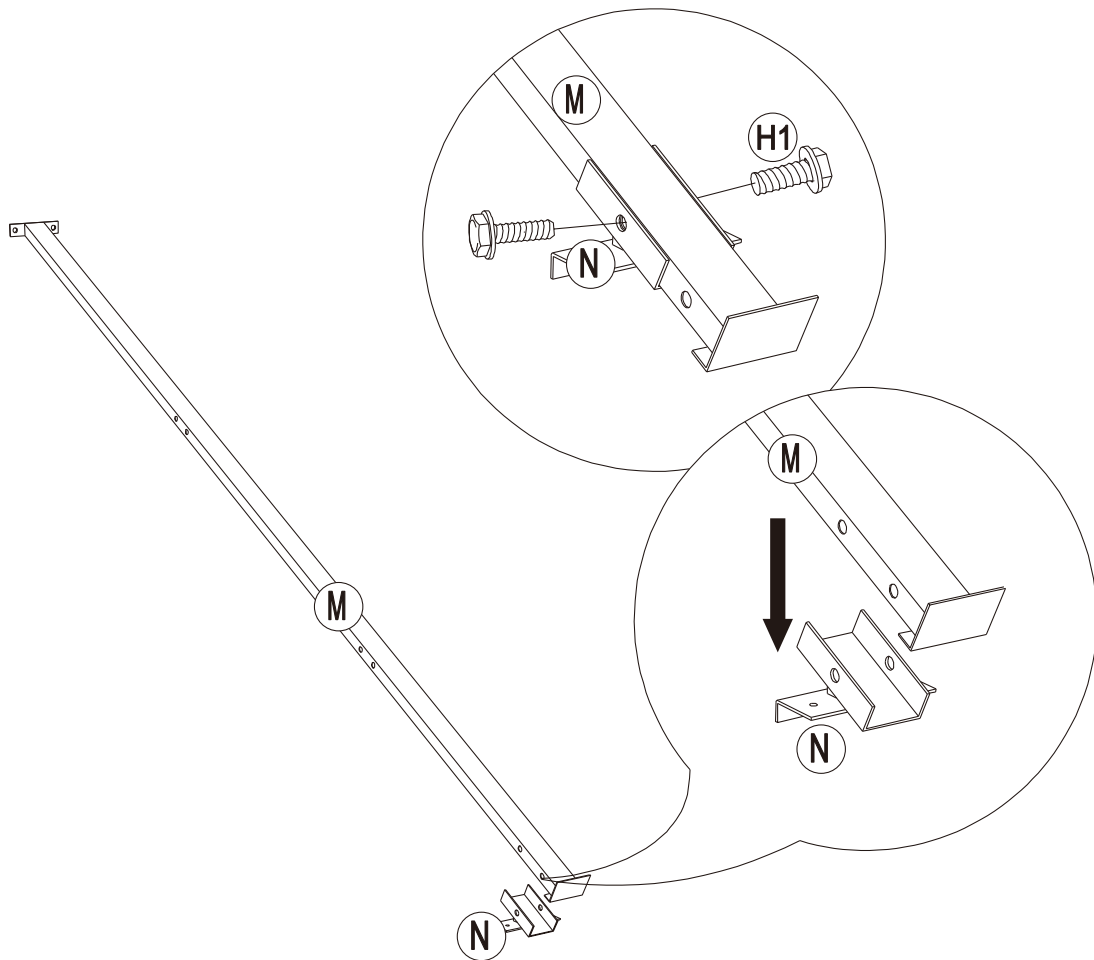
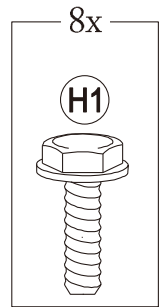
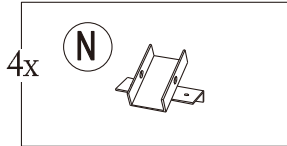
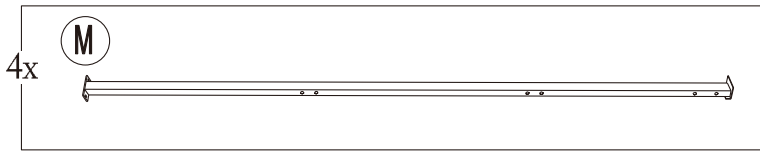

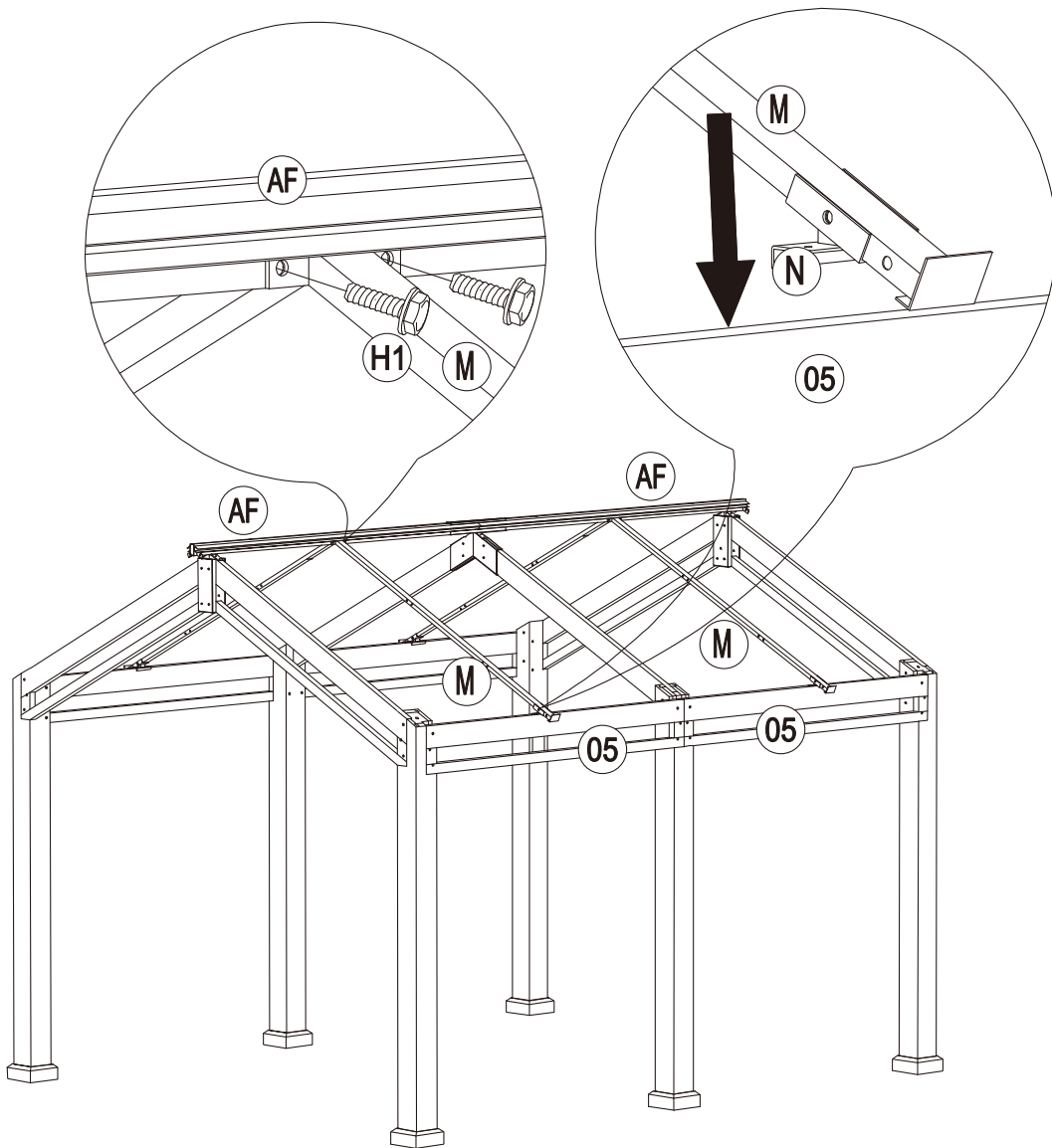
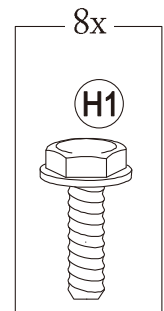

11

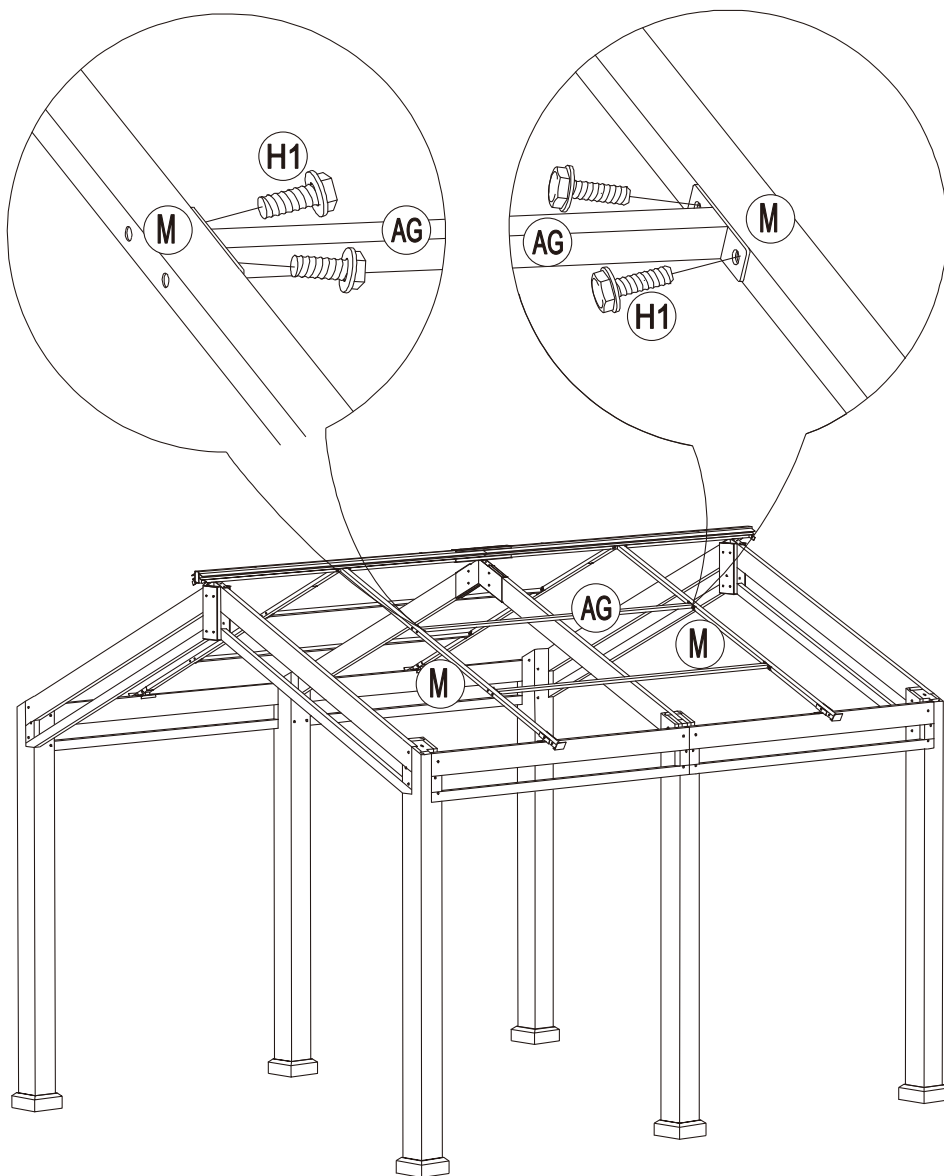
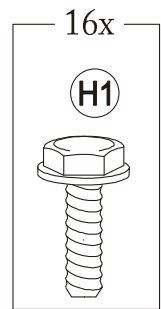
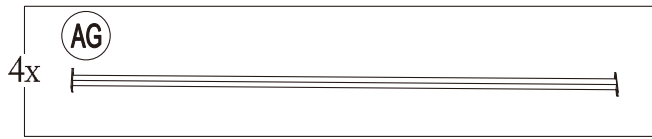

12

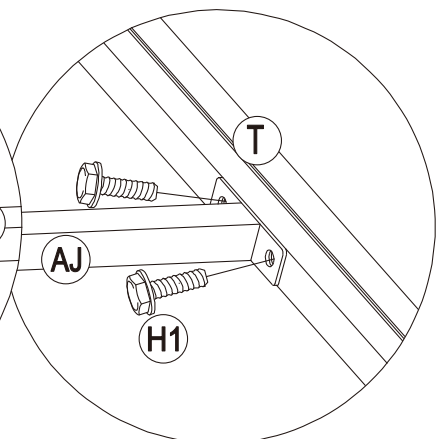
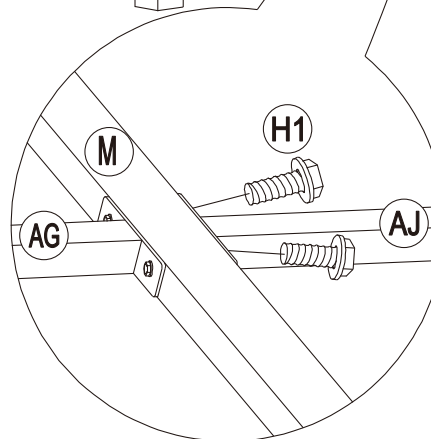
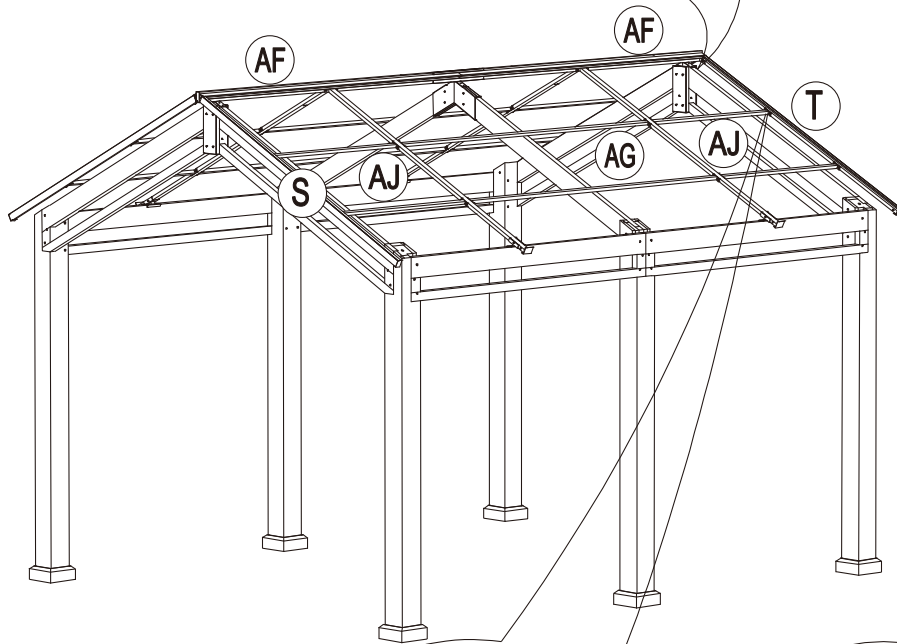
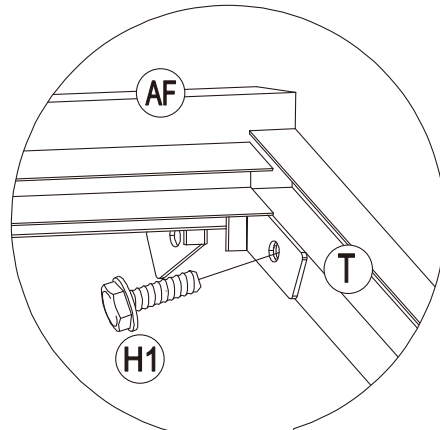
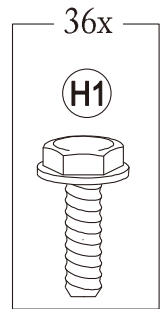
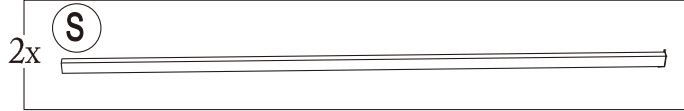
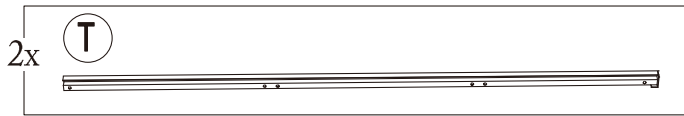

13

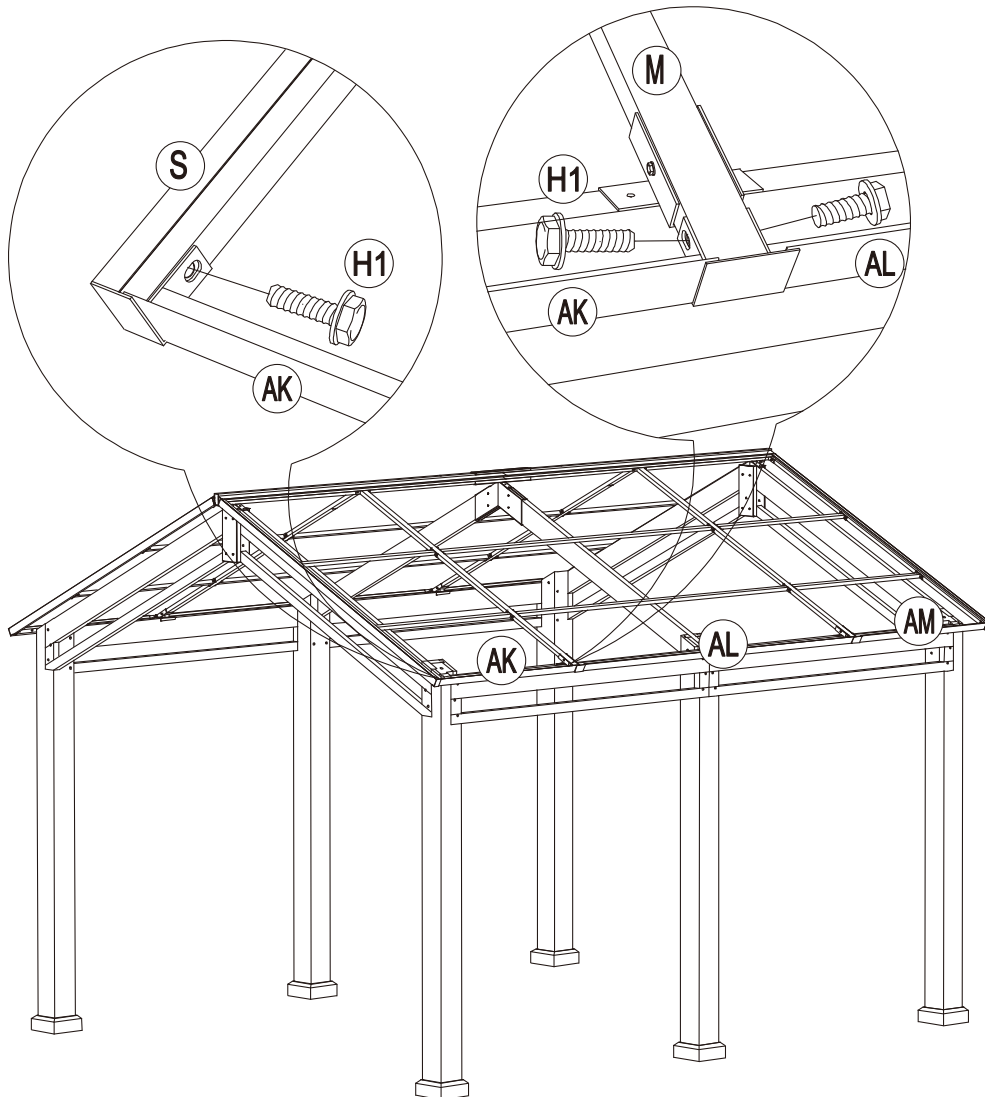
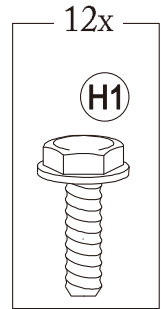
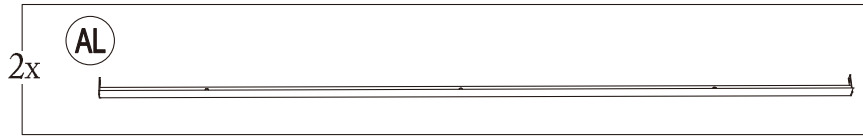
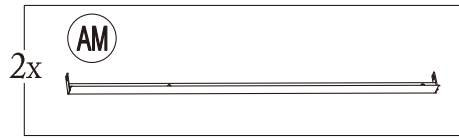
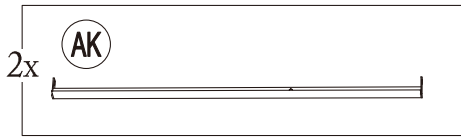

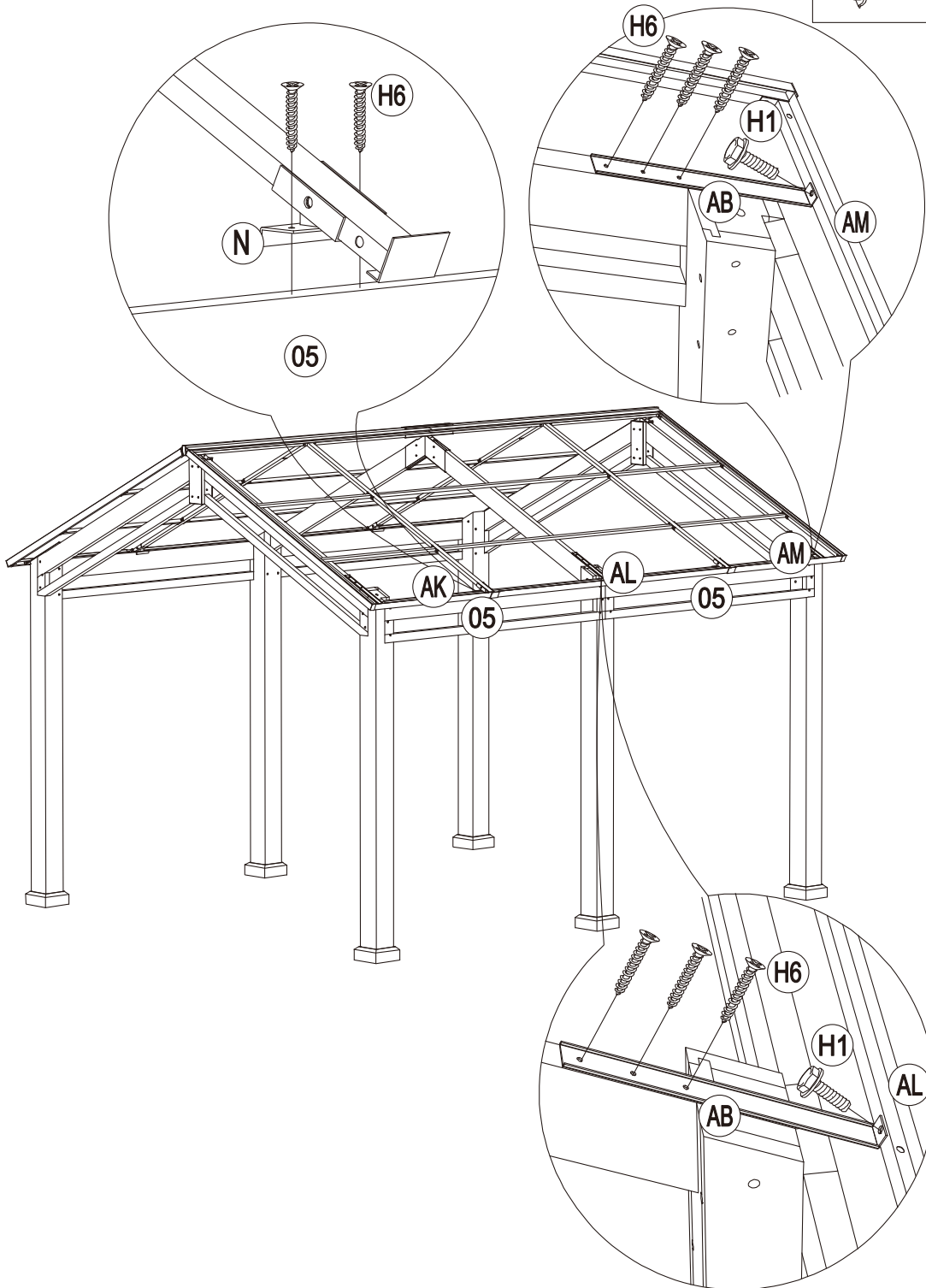
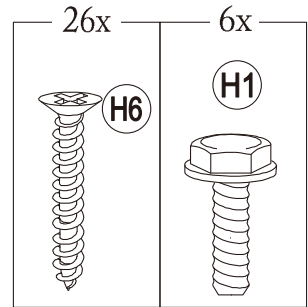
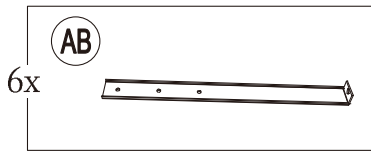

15

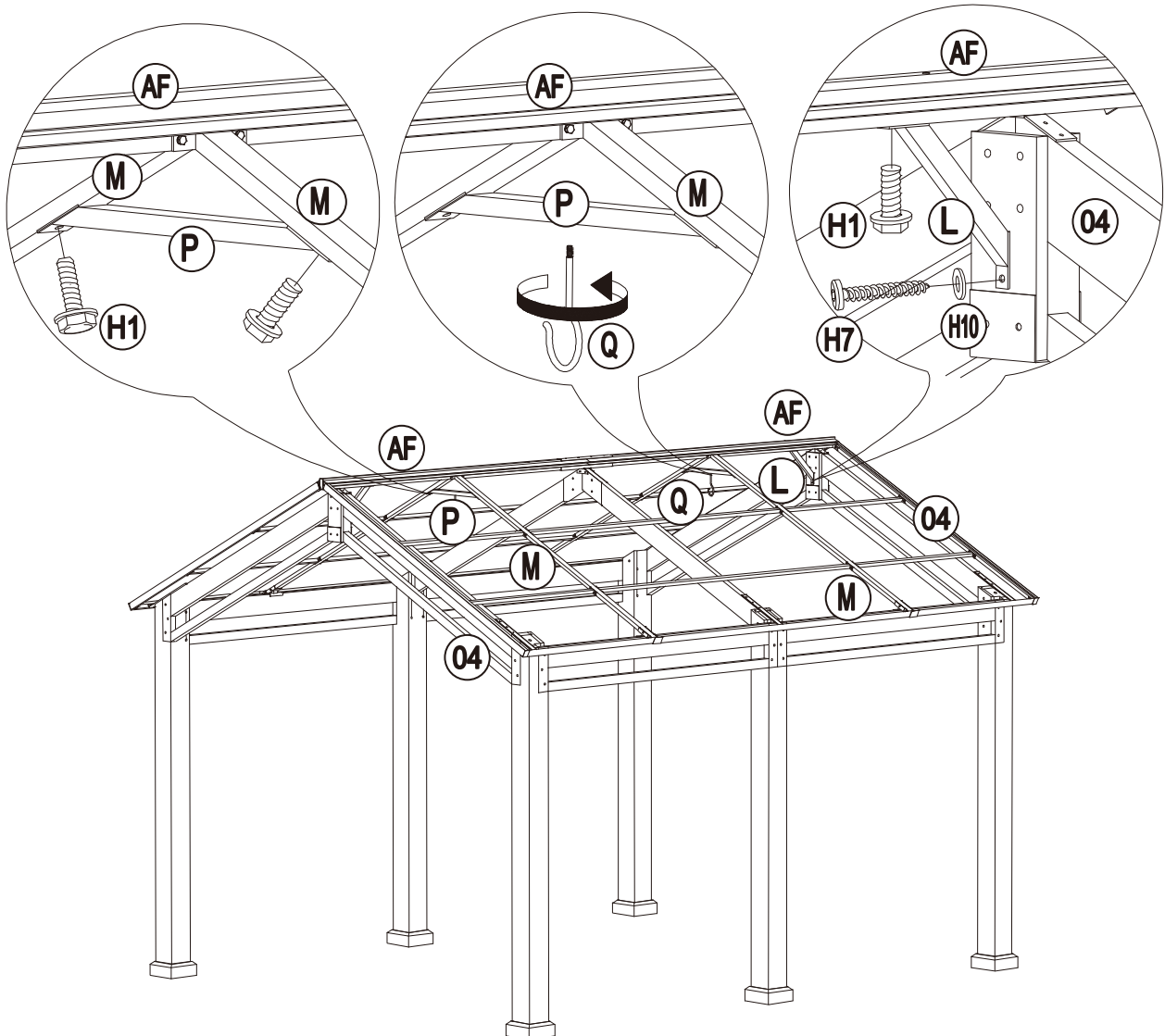
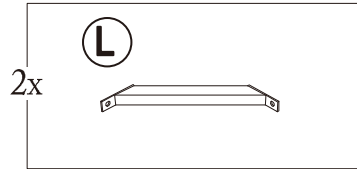
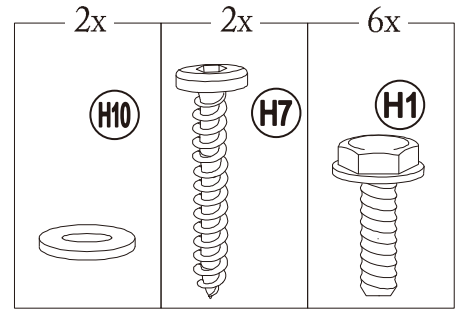
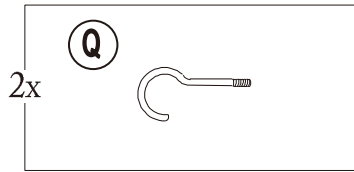
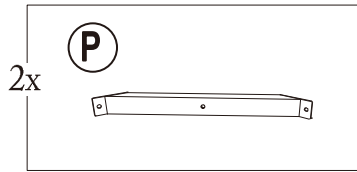

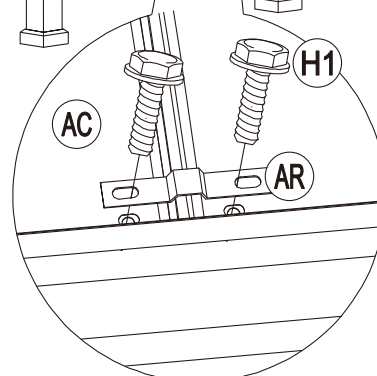
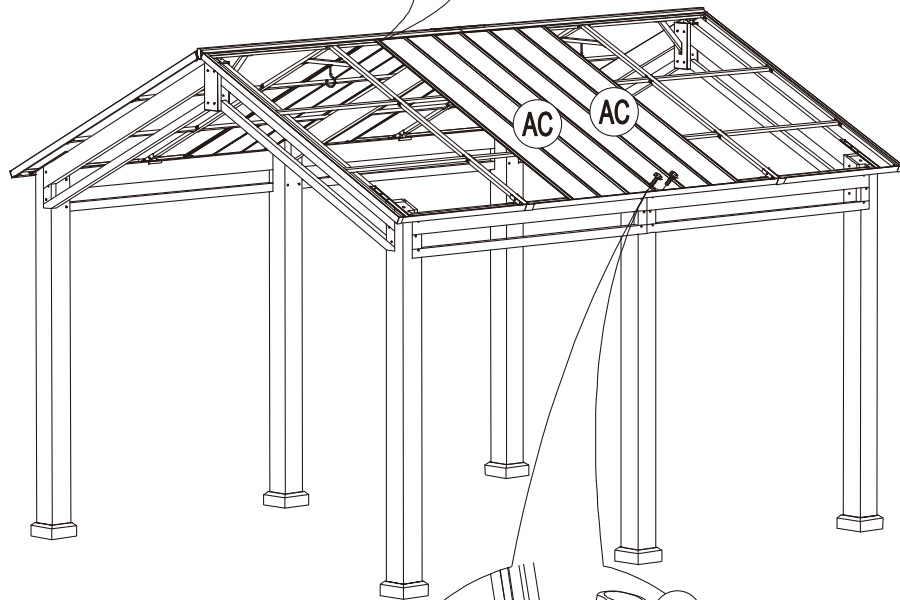
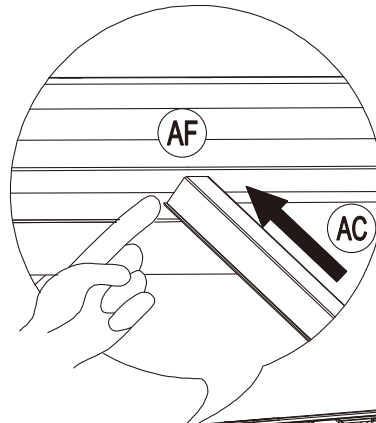
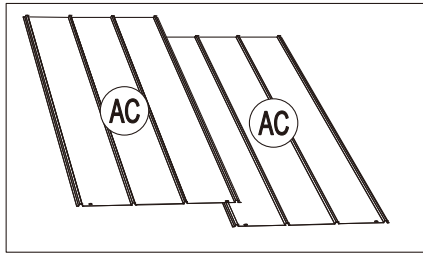
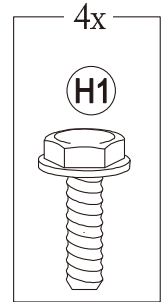
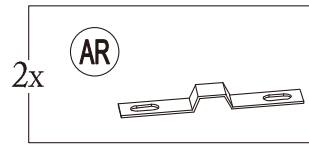
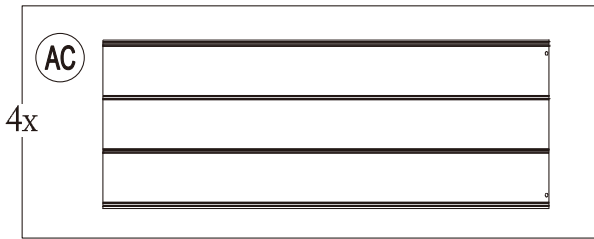

17

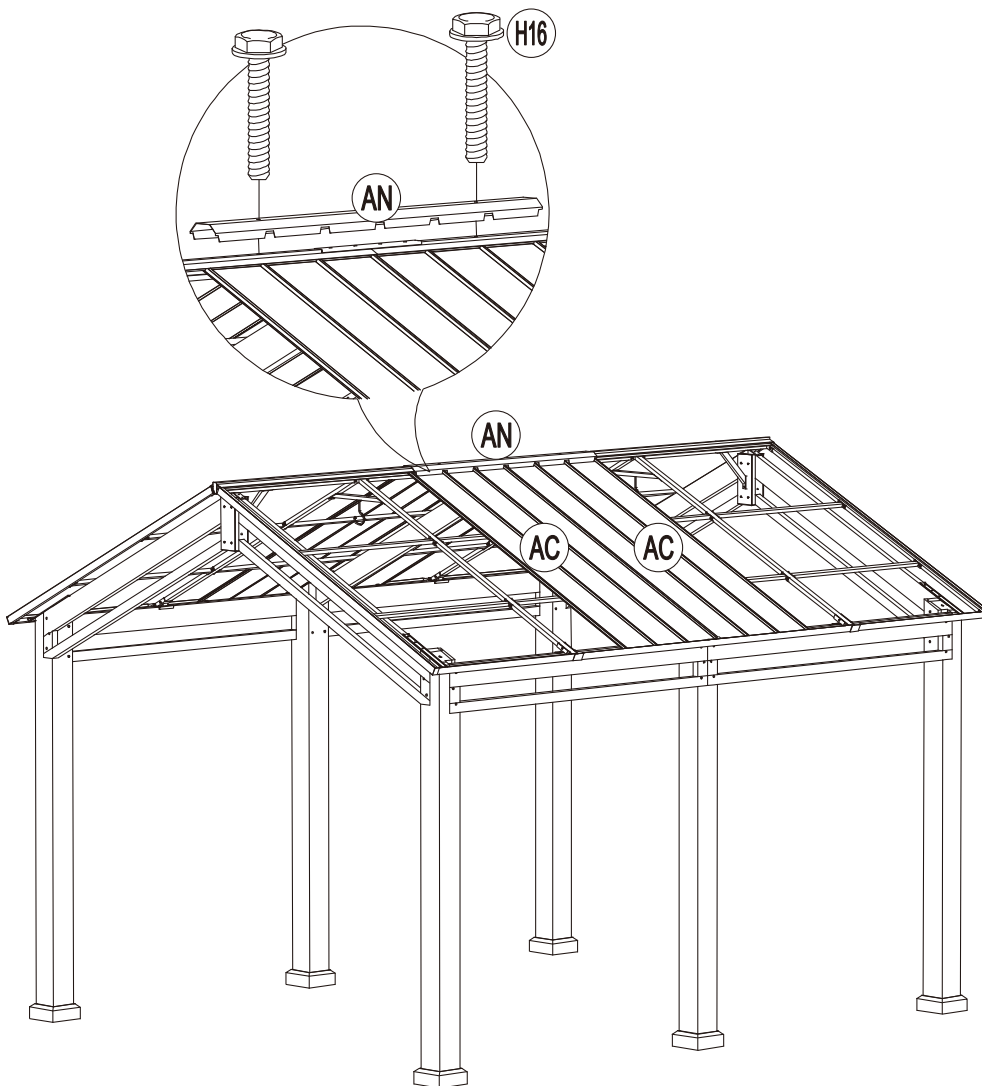
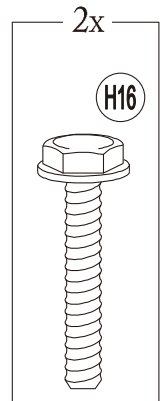
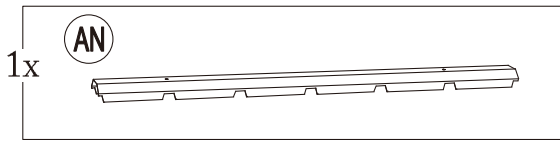

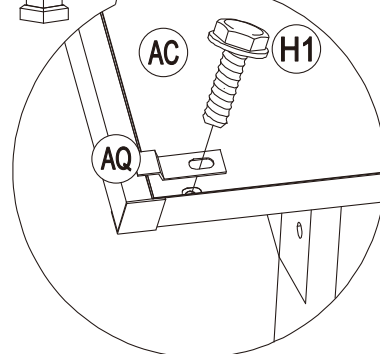
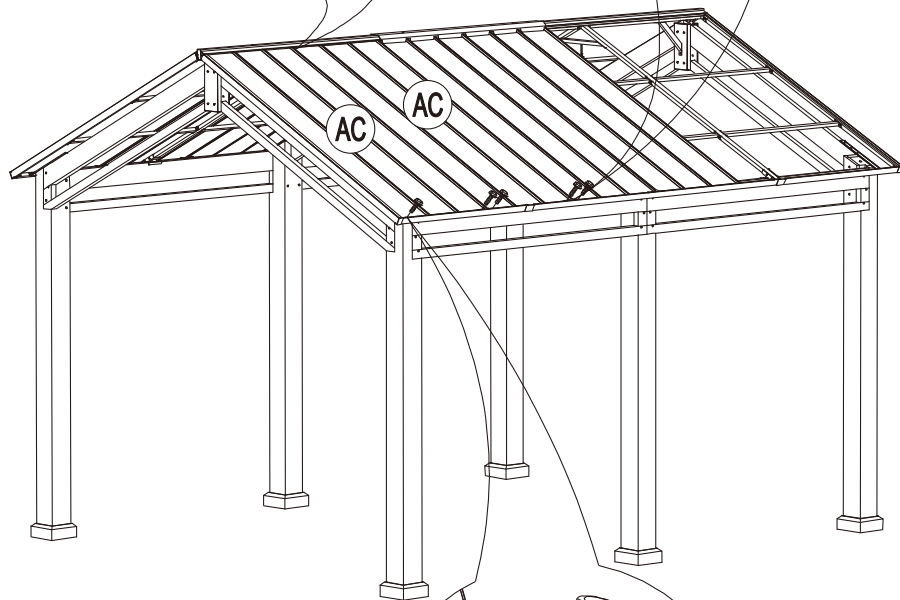
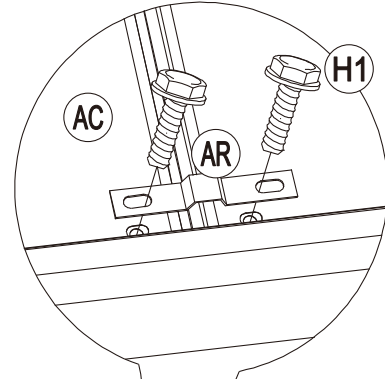
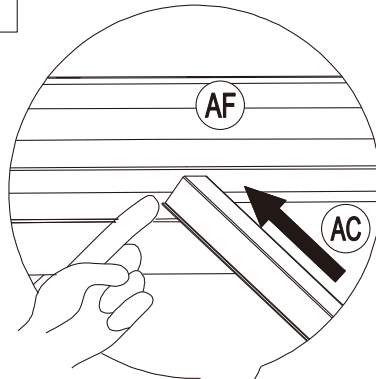
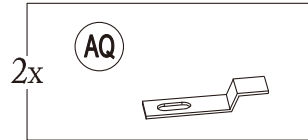
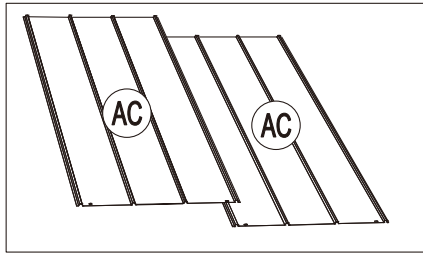
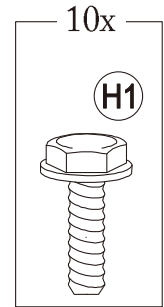
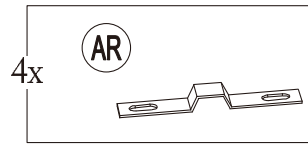
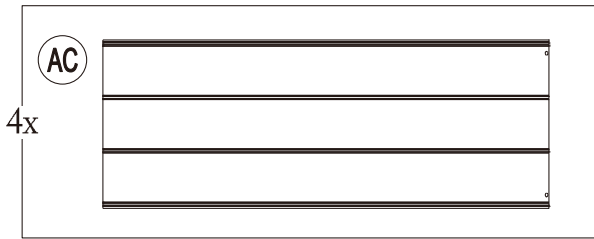

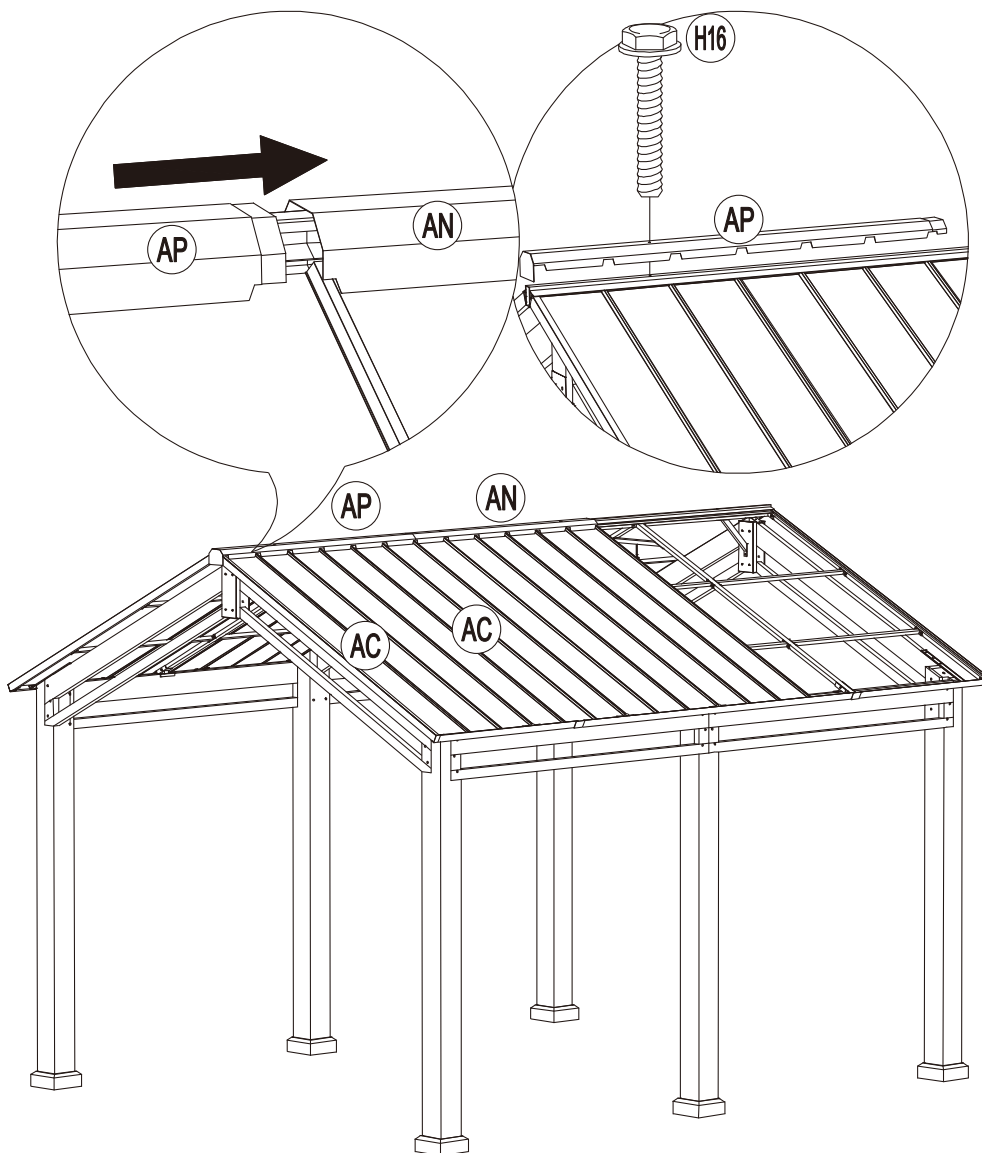
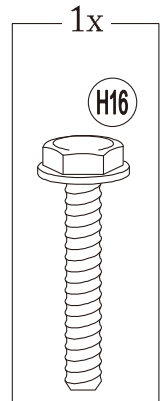
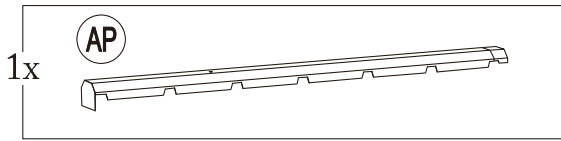

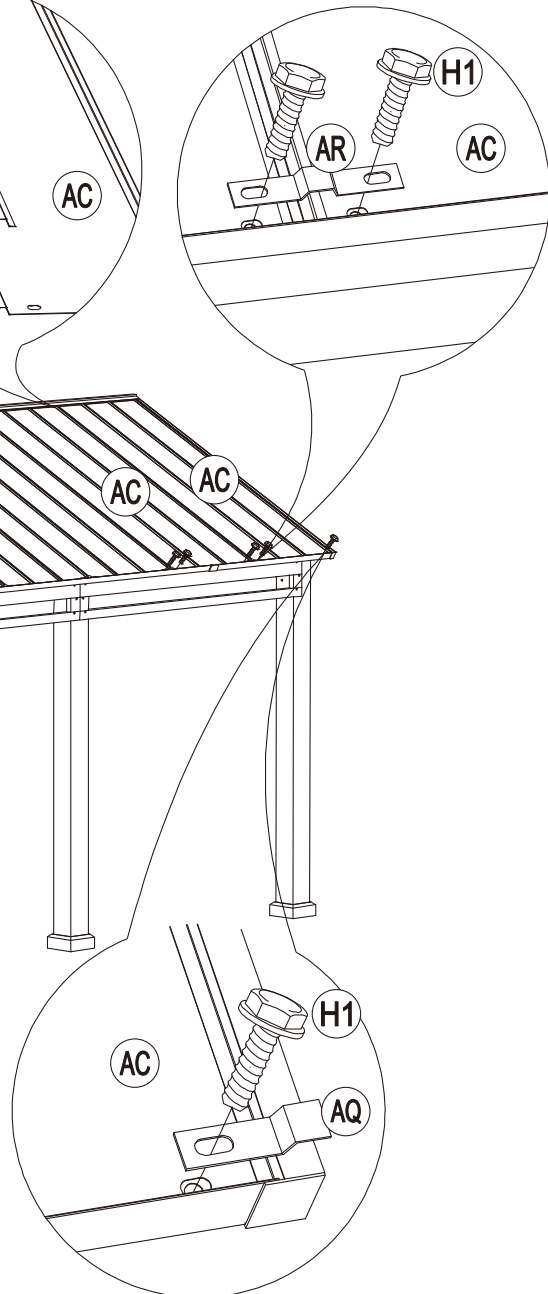
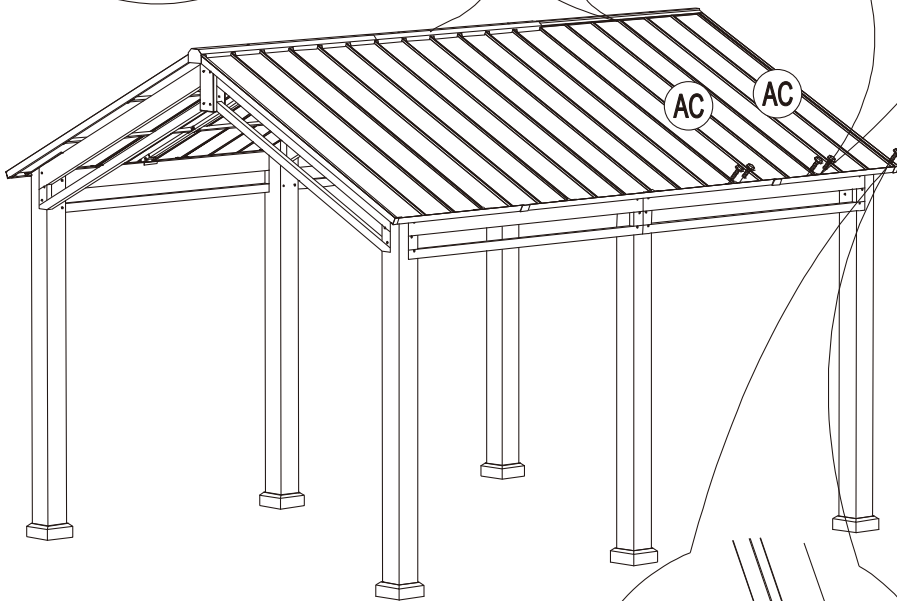
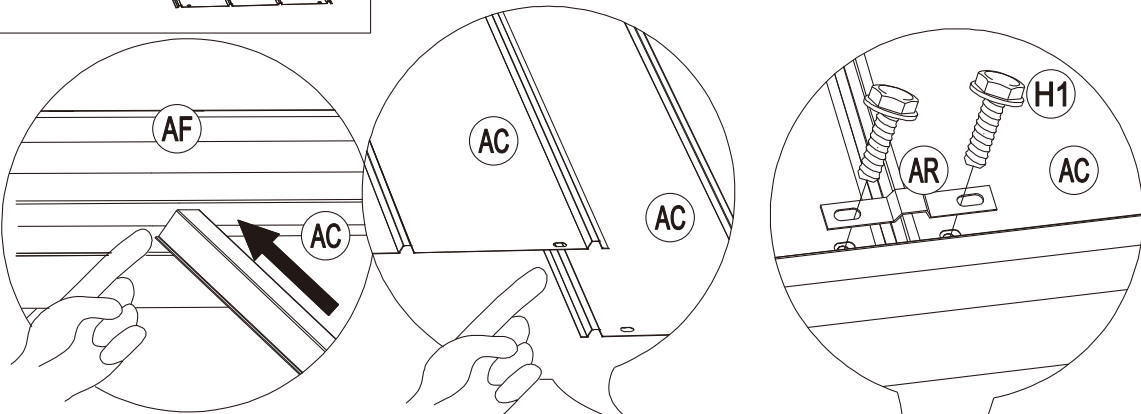
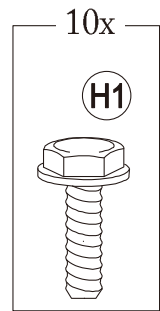
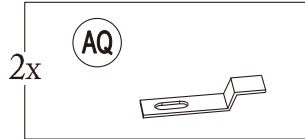
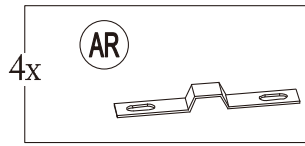
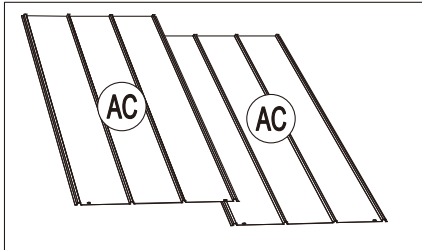
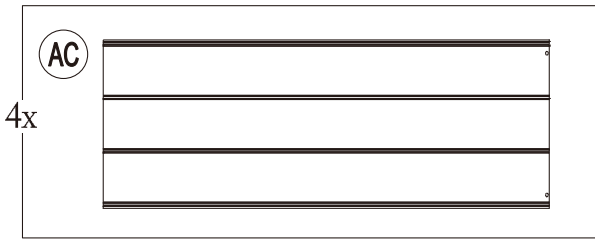

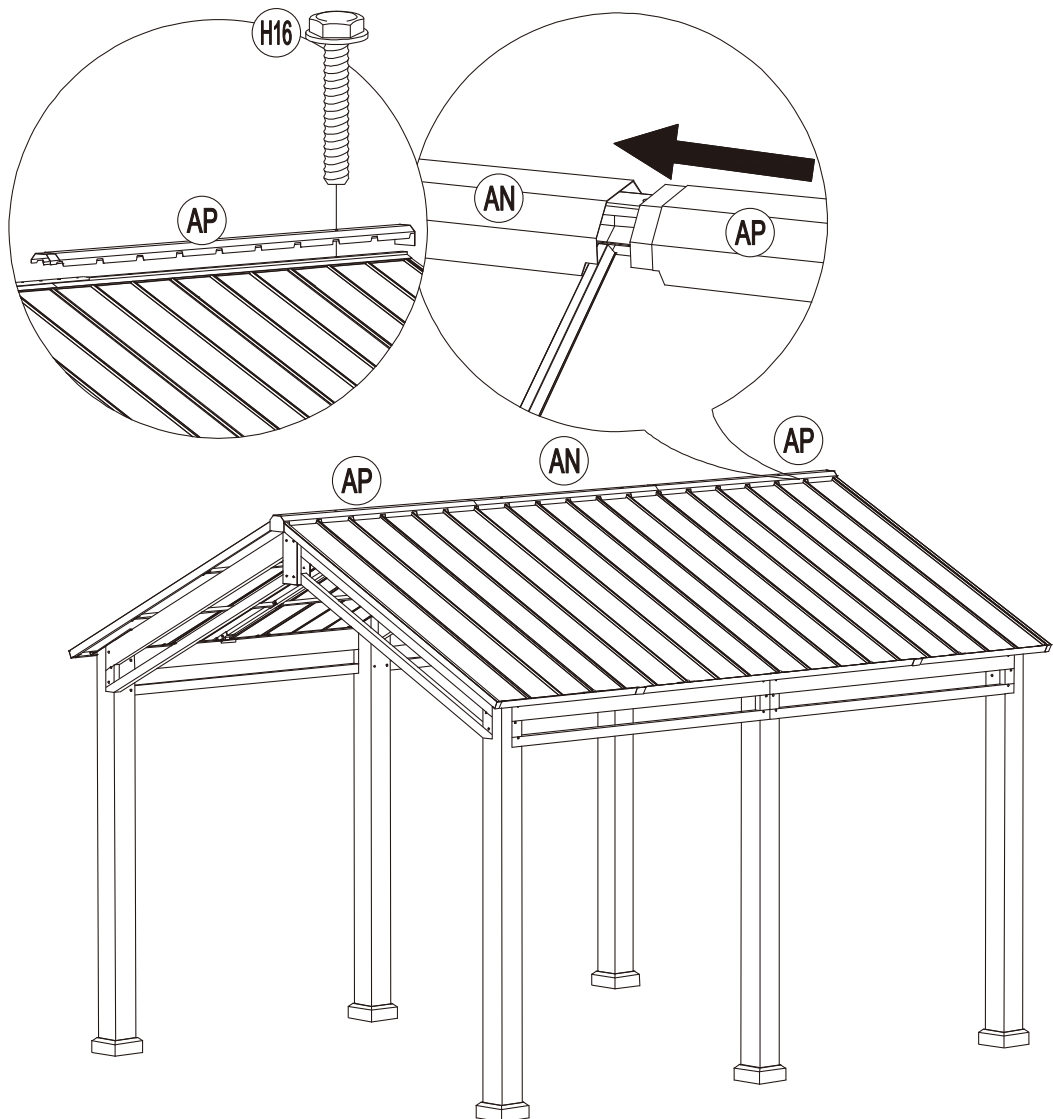
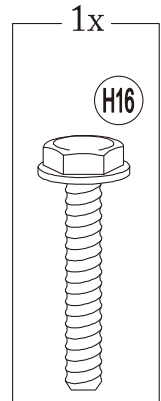
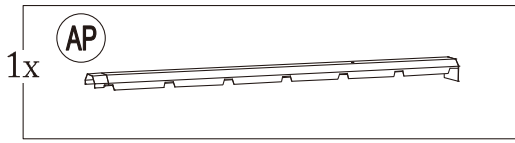

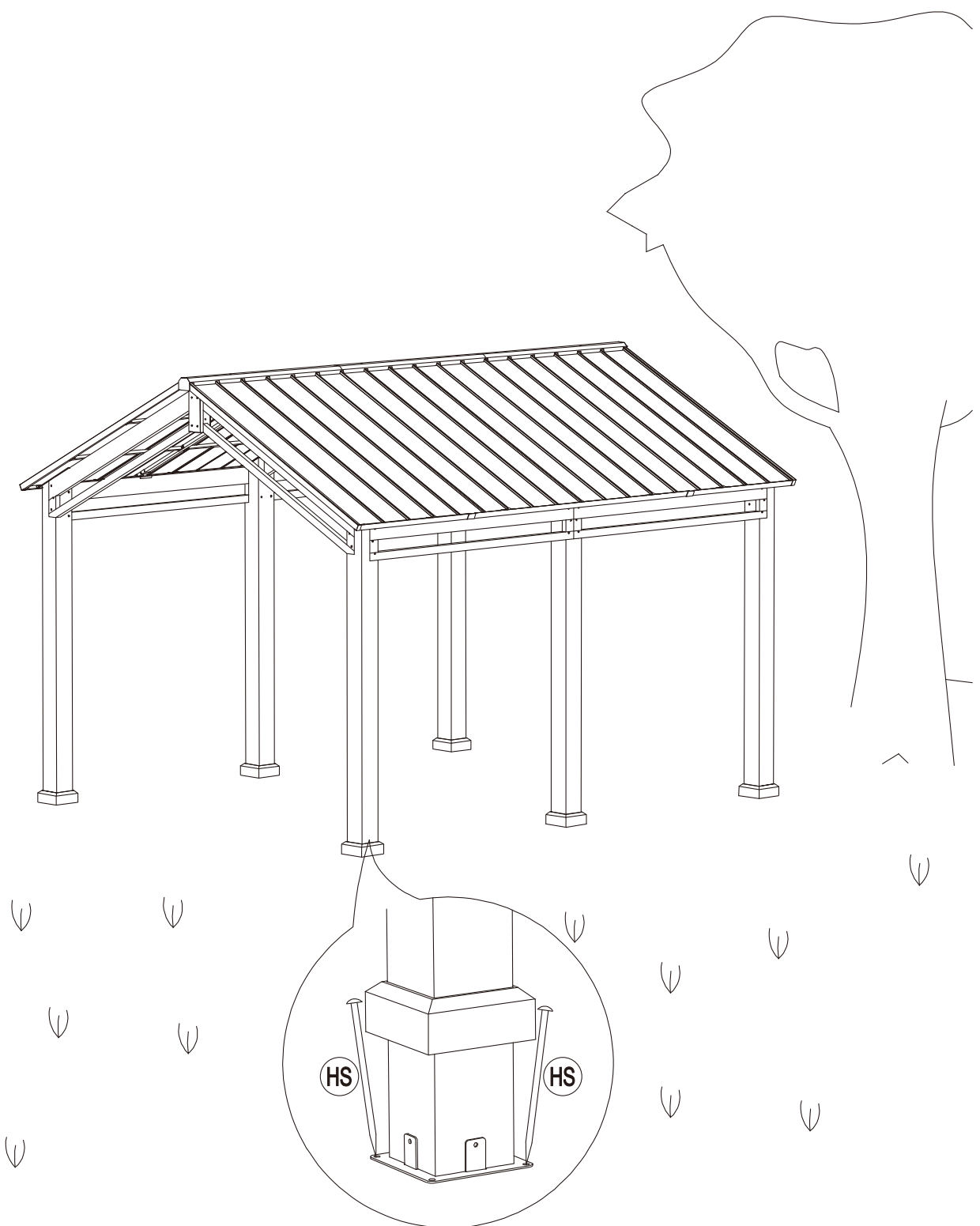
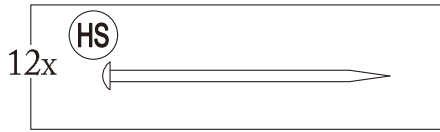



SunWay Europe GmbH

Wrangelstraße 100

10997 Berlin

Germany

E-Mail: helpme@sunjoyonline.eu

www.sunjoyonline.eu